

製品記号	L (mm)	製品重量
STXD-203	2000	7.6kg
STXD-303	3000	11.3kg
STXD-403	4000	15.0kg

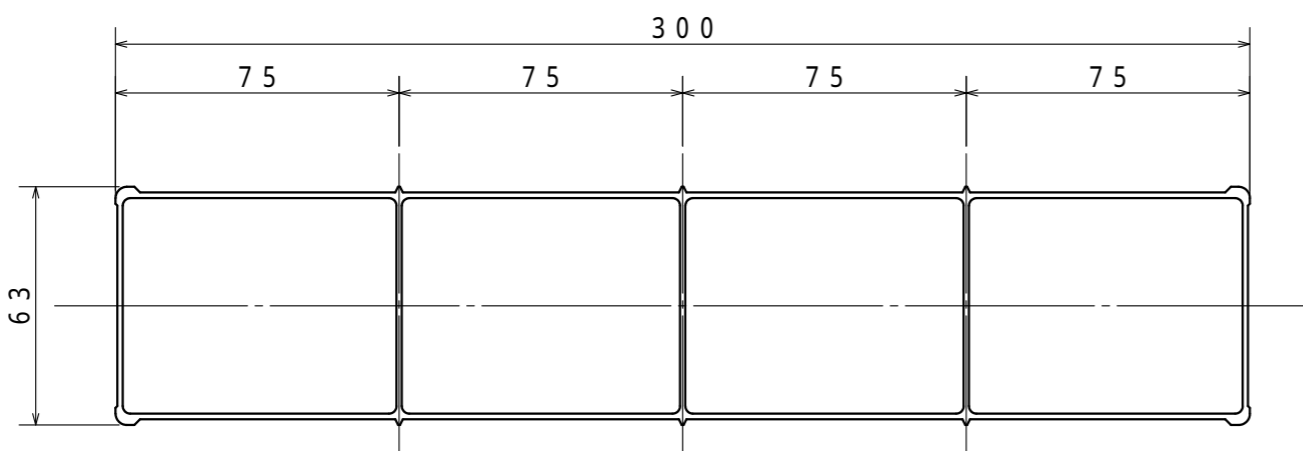
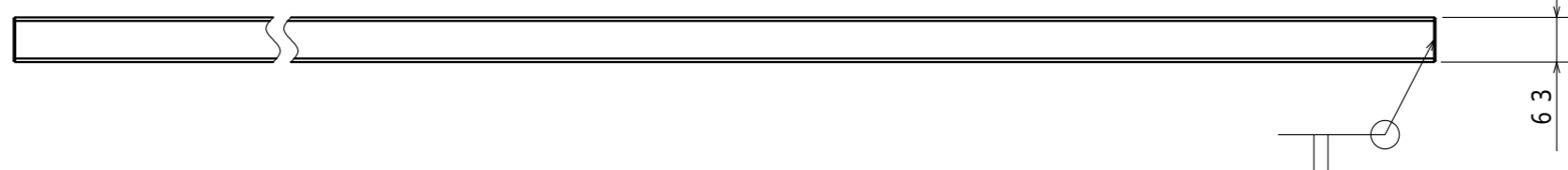
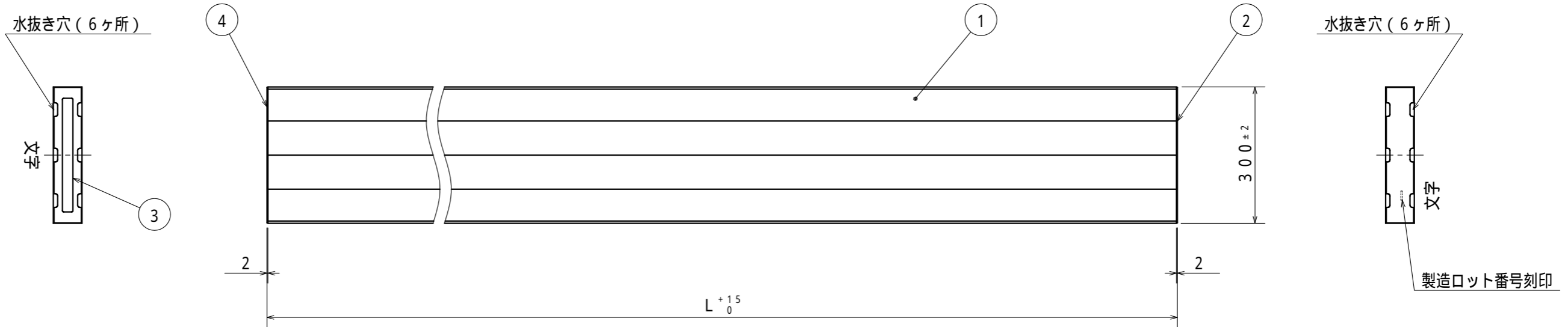

STXD型 断面図 (S=1:2)

- 備考**
- 1. 表面ノンスリップは、ショットブラスト加工とする。
 - 2. 最大使用荷重 200kgf, 2000N
 - 3. 安全率 3以上

SCALE 1:10	DATE 1999.02.02	APPROVED 承認 中庄谷	CUSTOMER NAME 注文主
ピカ コーポレイション		ASSESSED 審査 新地 橋詰	TITLE 品名 アルミニウム合金製 造船用足場板 STXD-203, 303, 403
		DESIGNED 設計・製図 星	DRAWING NO. 図面番号 83-190-02