

細目ノンスリップ

EA L-40x40x4 BB WXI-25x5x3.5 (上面ノンスリップ加工) CB WXI-19x5x3.5 (上面ノンスリップ加工)

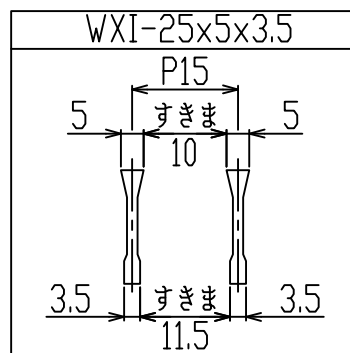
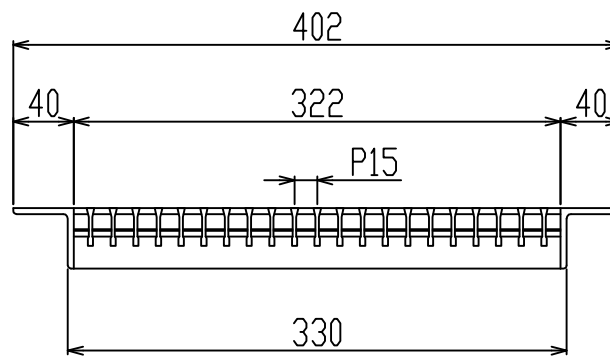
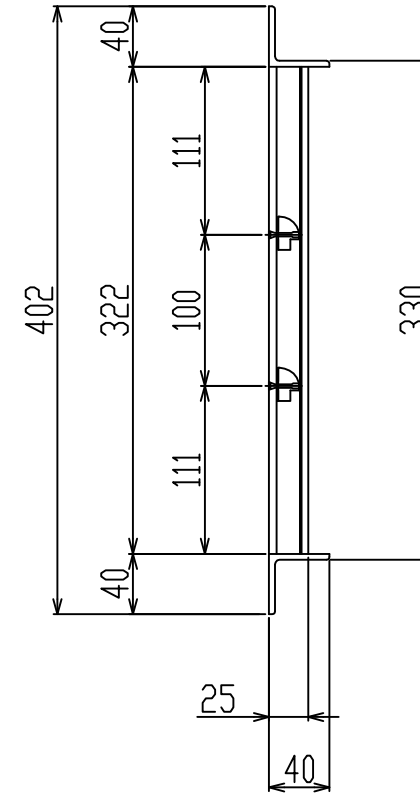
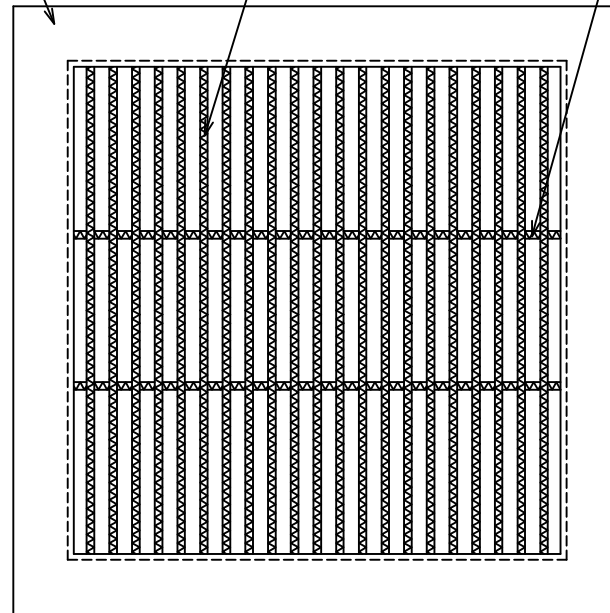

新型
WXIB

御承認印

1	グレーチング	1	SS400 熔融亜鉛めっき	インドアングル L40x40x4
番号	品名	数量	材質・表面処理	備考
				マス荷重 T-2

記号	訂正内容	日付	備考	担当
品番	WUCS-X-4UL 330-525	製図月日 2017.01.18	製図 大村	検図 山中
図番	WUCS-X-4UL 330-525	尺度	片岡産業株式会社 大阪市福島区海老江8丁目12番31号 TEL (06) 6458 0500(代) FAX (06) 6458 0505	