

寸法単位:mm

サイズ	TSF					TSF-HI					塩ビ管のサイズ	d	d1	l	1/T	D0	D1	D	C	n(個)	h	t	H	リップの本数
	コード	価格	梱包	DXF	納入製品図	コード	価格	梱包	DXF	納入製品図														
13	5 243300 -	530	80	DL	DL	5 243530 -	770	80	DL	DL	13	15	18.4±0.20	26+4/-0.5	1/30	24	26	90	65	4	15	14	31	4
15	5 243301 -	560	80	DL	DL	5 243531 -	800	80	DL	DL	16	18	22.4±0.20	30+4/-0.5	1/34	29	31	95	70	4	15	14	35	4
20	5 243302 -	660	80	DL	DL	5 243532 -	900	80	DL	DL	20	22	26.45±0.20	35+4/-0.5	1/34	33	36	100	75	4	15	15	40	4
25	5 243303 -	930	60	DL	DL	5 243533 -	1,320	60	DL	DL	25	25	32.55±0.25	40+4/-0.5	1/34	42	46	125	90	4	19	15	46	4
30	5 243305 -	1,220	36	DL	DL	5 243535 -	1,720	36	DL	DL	30	31	38.6±0.25	44+4/-0.5	1/34	51	55	135	100	4	19	16	50	4
40	5 243307 -	1,260	26	DL	DL	5 243537 -	1,850	26	DL	DL	40	41	48.7±0.3	55+4/-0.5	1/37	57	62	140	105	4	19	16	61	4
50	5 243308 -	1,720	24	DL	DL	5 243538 -	2,380	24	DL	DL	50	51	60.8±0.3	63+4/-0.5	1/37	70	75	155	120	4	19	20	70	4
65	5 243309 -	2,120	12	DL	DL	5 243539 -	3,040	12	DL	DL	65	67	76.6±0.3	61+4/-0.5	1/48	87	93	175	140	4	19	22	78	4
80	5 243310 -	2,640	12	DL	DL	5 243540 -	3,570	12	DL	DL	75	77	89.6±0.3	64+4/-0.5	1/49	102	109	185	150	8	19	22	72	4
100	5 243311 -	3,700	10	DL	DL	5 243541 -	5,150	10	DL	DL	100	100	114.7±0.3	84+4/-0.5	1/56	130	138	210	175	8	19	22	90	4
125	5 243312 -	4,490	8	DL	DL	5 243542 -	6,210	8	DL	DL	125	125	140.85±0.35	104+4/-0.5	1/58	157	167	250	210	8	23	24	122	8
150	5 243313 -	7,260	8	DL	DL	5 243543 -	10,040	8	DL	DL	150	146	166±0.4	132+4/-0.5	1/63	186	196	280	240	8	23	26	151	8
200	5 243314 -	9,770	4	DL	DL	-	-	-	-	-	200	196	217.5±0.7	150+4/-0.5	1/50	240	252	330	290	12	23	30	163	12
250	5 243315 -	13,600	3	DL	DL	-	-	-	-	-	250	247	268.8±0.8	155+4/-0.5	1/50	289	301	400	355	12	25	30	171	12

●TS・HITS 受口部 (d~D1) の寸法は、JIS K 6743 (水道用硬質塩化ビニル管継手) に準ずる。

●フランジ部 (D~h) の寸法は、JIS B 2220 (鋼製管フランジ) に準ずる。

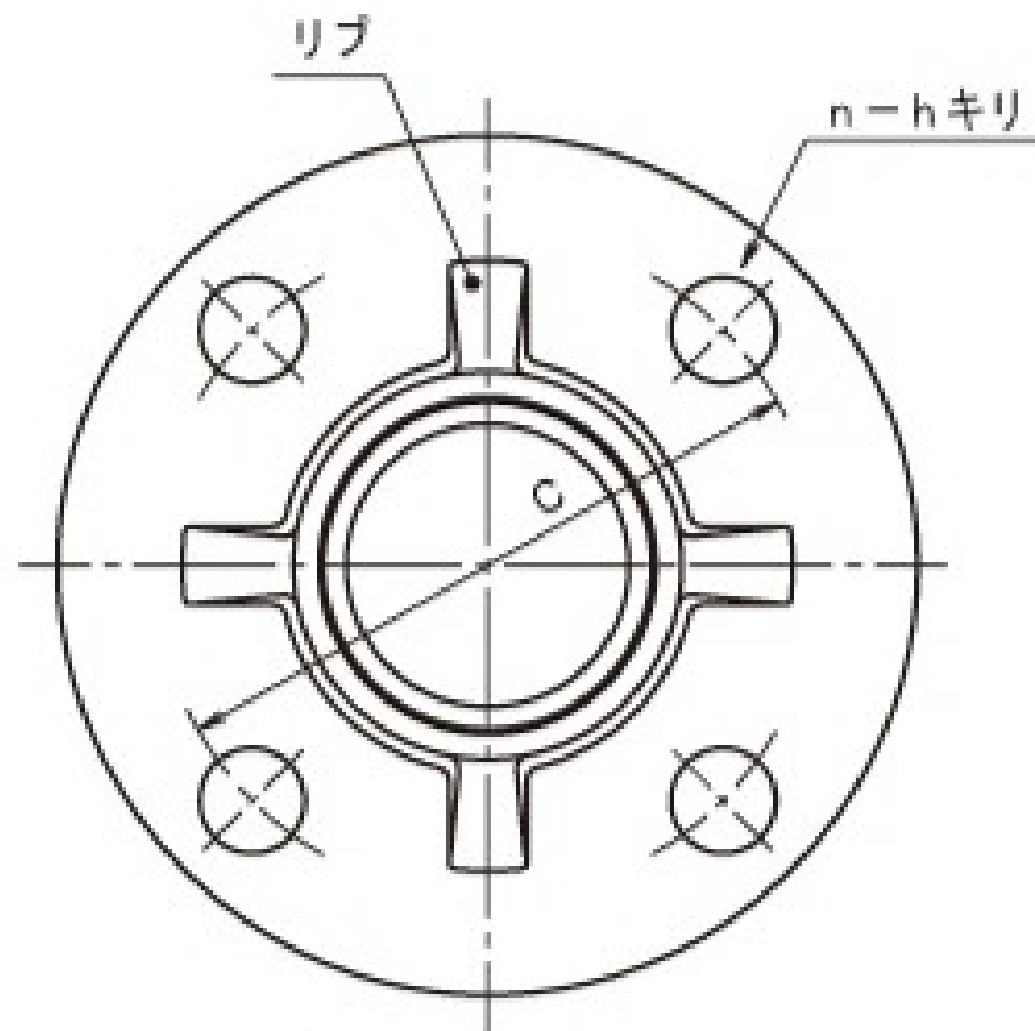
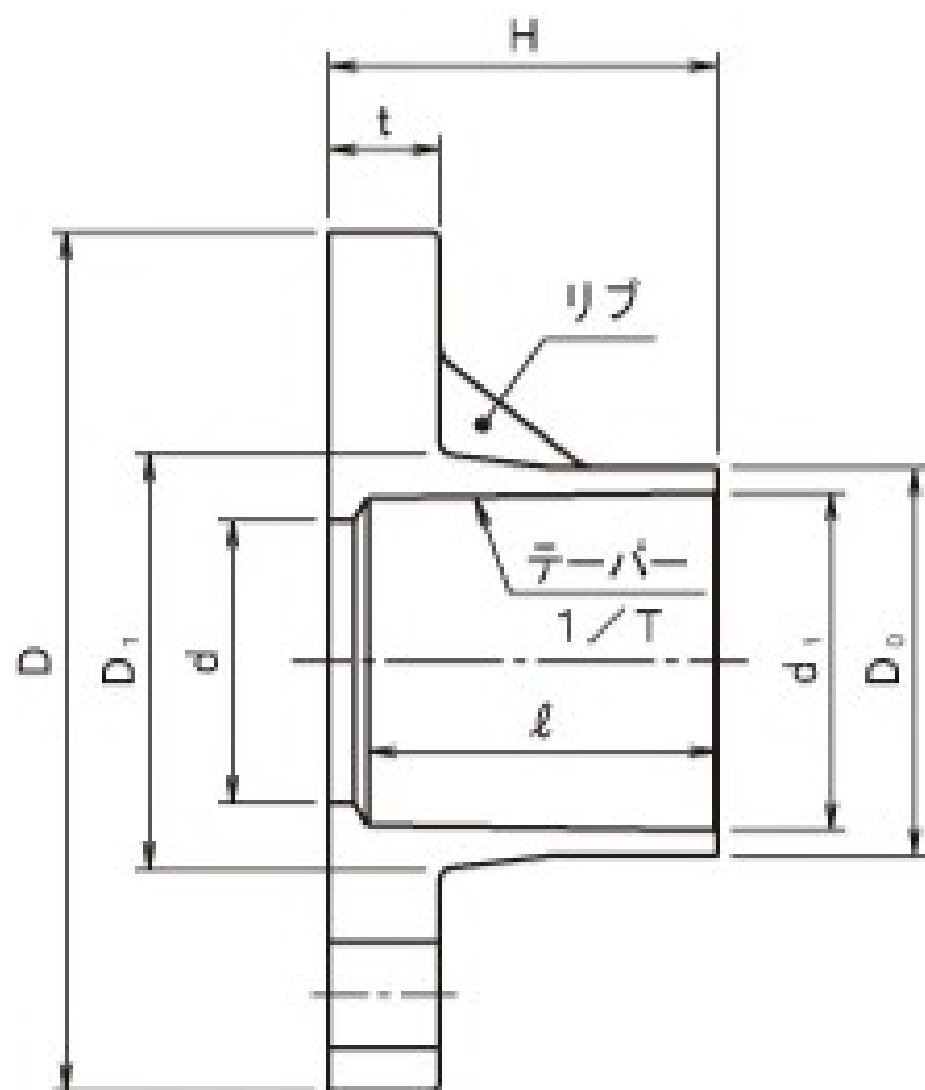

※. 図は代表形状となっているためサイズにより一部形状が異なることがあります。