

外形図

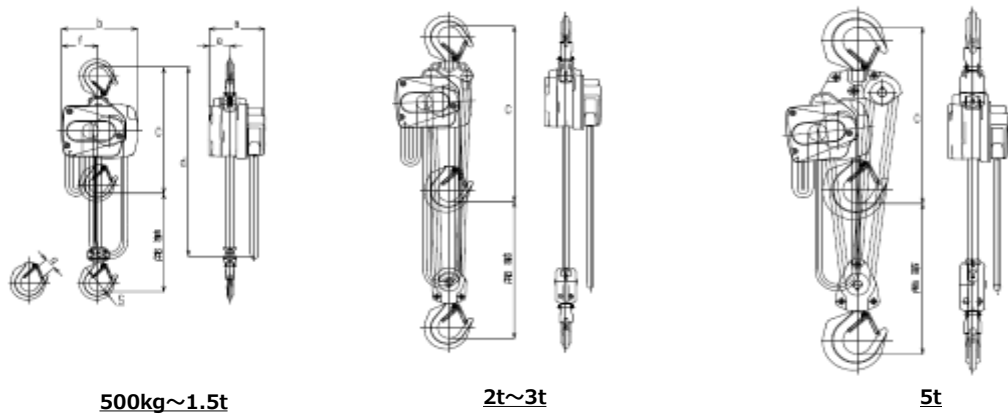

諸元

形式	定格荷重 (t)	標準揚程 (m)	ハンドチェーン二つ折長さ (m)	巻上平均手動力 (N) [kgf]	荷を1m巻上げに要するハンドチェーンの牽引長さ (m)	ロードチェーン線径×掛数 (mm)	質量 (kg)	揚程1m増し増加質量 (kg/m)
CQ005	0.5	3.0	3.0	128 [13.1]	45.2	5.0×1	11.0	1.5
CQ010	1			175 [17.8]	66.6	6.0×1	12.5	1.8
CQ015	1.5			199 [20.3]	87.7	6.8×1	16.0	2.0
CQ020	2			178 [18.2]	133.3	6.0×2	18.0	2.6
CQ030	3			204 [20.8]	175.3	6.8×2	24.5	3.0
CQ050	5			232 [23.7]	262.9	6.8×3	32.0	4.1

寸法

(mm)

形式	フック間最小距離 C	a	b	ウエフックからハンドチェーン下面まで d	e	f	g	s
CQ005	340	139	181.5	3000	51	84	27	42.5
CQ010	360	141	192.5		53	93	29.5	46.5
CQ015	410	152.5	211.5		61.5	102	34.5	53.5
CQ020	480	141	196		53.5	136	36	57
CQ030	545	152.5	221		61.5	150	42.5	67.5
CQ050	585	152.5	294		61.5	175	46	74