

## 取扱説明書

この度は当社製品を御買い上げ頂き、誠にありがとうございます。ご使用前にこの取扱説明書をよくお読み頂き、未永くご愛用いただきますよう、お願い申し上げます。お読みになった後は大切に保管してください。

### 警告

- 廃棄するときは専門業者にお任せするか、購入店へご相談ください。焼却すると有毒ガスが発生することがあります。

### 注意

- 火のそばに近づけて使用しないでください。火災になることがあります。
- 使用中ボルトやねじのゆるみを発見した場合は必ず増す締めを行ってください。そのまま使用しますと壊れてけがをすることがあります。
- 異常を発見した場合は直ちに購入店へお申し付けください。そのまま使用しますと壊れてけがをすることがあります。
- 用途以外で使用しないでください。けがをすることがあります。
- 移動する時は2人以上で持ち上げて行ってください。引きずると脚部が破損したり床面を傷つけることがあります。
- 天板の固定は確実に行ってください。天板がはずれてけがをすることがあります。
- 天板の上に腰掛けたり乗ったりしないでください。転倒したり壊れてけがをすることがあります。
- 天板の上には最大積載質量 40 kg (等分布で載せたトータル質量) 以上の物を載せないでください。壊れてけがをすることがあります。
- 分解や改造をしないでください。破損やけがをすることがあります。

### 警告

この表示を無視して誤った取り扱いをしますと、死亡または重傷を負う可能性があります。

### 注意

この表示を無視して誤った取り扱いをしますと、傷害または物的障害が発生する可能性があります。

PJN1590RN WH/NA

PJN2112RN WH/NA

PJN1890RN WH/NA

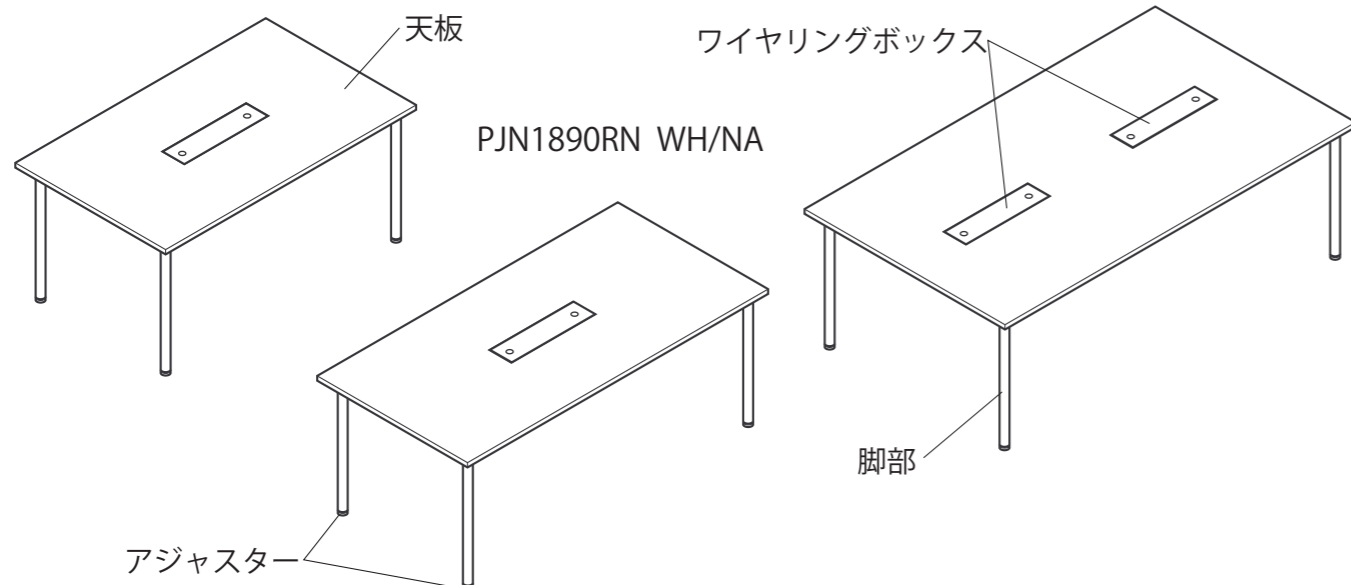

### ご使用上の一般的な注意事項

- 屋外や水のかかる場所でのご使用は避けてください。
- 直射日光や熱・冷暖房器具の風を直接当てないでください。本体がゆがんだり変色することがあります。
- 高熱のものを直接天板の上に置かないでください。表面材が変色したり、剥がれることがあります。
- 天板の上に直接金属や陶器などの硬くて角ばったものを置かないでください。きずがつくことがあります。
- 天板の上に水などをこぼしたら、ただちに拭き取ってください。そのままにしておくとも表面材が変色したり剥がれることがあります。
- ご使用の際は、必ず床が平らなところでご使用ください。
- 設置に際してガタつきのある場合は、アジャスターで調整してください。  
※アジャスターの調整をする場合は、けがを防ぐために必ず2人以上で行ってください。  
※アジャスターは本体の水平調節のための機構です。必要以上に伸ばし過ぎないようにしてください。

### 製品の仕様

MADE IN JAPAN

品番	幅 (mm)	奥行 (mm)	高さ (mm)	質量 (kg)
PJN1590RN WH/NA	1500	900	700	31
PJN1890RN WH/NA	1800	900	700	35
PJN2112RN WH/NA	2100	1200	700	52

### 【共通仕様】

天板/低圧メラミン化粧板、芯材/パーティクルボード、エッジ/低圧メラミン化粧板  
脚部/スチールパイプ (メラミン焼付塗装)

### お手入れ方法

通用は柔らかい布で乾拭きしてください。汚れた場合は薄めた中性洗剤をよく絞った布で汚れを拭き取り、洗剤が残らないように水に浸し固く絞った布で拭き取り、その後柔らかい布で乾拭きしてください。  
※シンナー、ベンジン、アルコール、クレンザーなどは使用しないでください。

ボルト、金具類はゆるみやグラつきがないか時々点検して、ゆるみがありましたらしっかり締め直してください。

### 保証期間

目的以外の使用、取り扱い上の不注意、乱暴な使用による故障などを除き、通常の使用状態における本製品の保証期間は、お買い上げいただいた日より1年となっています。

### お問い合わせ

■製品に関するお問い合わせは購入店または、下記のお問い合わせセンターへお寄せください

お問い合わせセンター：☎ 0120-850-393

**プラス株式会社ジョインテックスカンパニー**

### 注意

組立前に必ずお読みください。不適切な組立は事故につながる可能性があります。重量がありますので、2人以上で組立ててください。

- 工具類の取扱いには十分注意してください。
- 組立の際は、お子様に注意し広い場所で行ってください。
- 組立説明書に従って組立ててください。手順を間違えると組たないことがあります。又、ネジの部分は確実に組立ててください。不十分ですと使用中に製品が破損してけがをすることがあります。
- 組立の際は、製品及び床面を傷つけないようにご注意ください。

### 部材・部品一覧 (組立前に部品・部材をご確認ください)



<p>①天板 (補強パイプ付き) 1枚 PJN1590RN PJN1890RN用</p>	<p>②脚 4本</p>	<p>③補強パイプL 2本</p>
<p>④補強パイプS 2本</p>	<p>⑤補強パイプ (センター用) 1本 (PJN2112RNのみ)</p>	<p>⑥コーナー補強金具 4個</p>
<p>⑧フタ PJN1590RN 1枚 PJN1890RN 1枚 PJN2112RN 2枚</p>	<p>⑦ワイヤリングボックス PJN1590RN 1個 PJN1890RN 1個 PJN2112RN 2個</p>	<p>⑨トラスボルト M6×50 PJN1590RN 10本 PJN1890RN 10本 PJN2112RN 16本</p>
<p>⑩六角ボルト M6×16 PJN1590RN 20本 PJN1890RN 20本 PJN2112RN 28本</p>	<p>⑪木ねじ 4本</p>	

### 組立方法 (プラスドライバーをご用意ください)



ボルトやビスは最初はゆるく仮止めの状態で取り付けてください。全部品が取り付けられた段階で、あらため締め付けてください。

床の上に段ボールなどを敷いてからその上で組立を行ってください。

#### 1

4本の脚②に補強パイプL③と補強パイプS④をそれぞれ差し込んでください。

開梱時、補強パイプ③、④ (PJN2112RNは⑤共) は天板裏面に仮止めされています。一旦、取り外してから組立を始めてください。

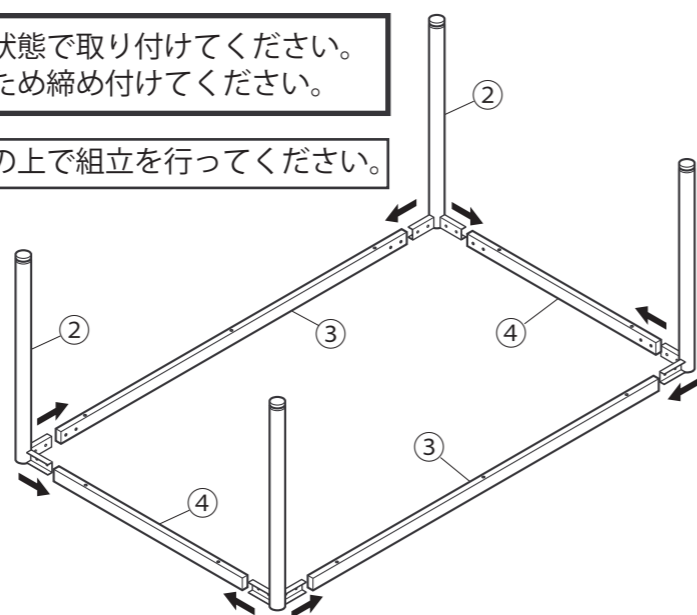

#### 2

天板①の裏面上に、仮組みした脚フレームをトラスボルト⑨で仮止めします。ボルトが全部取り付けられたら、あらためトラスボルト⑨をしっかりと締め付けます。

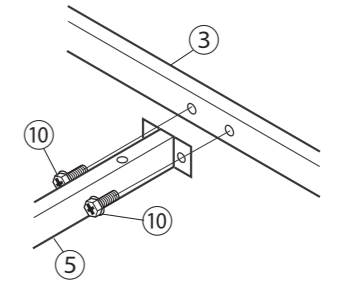
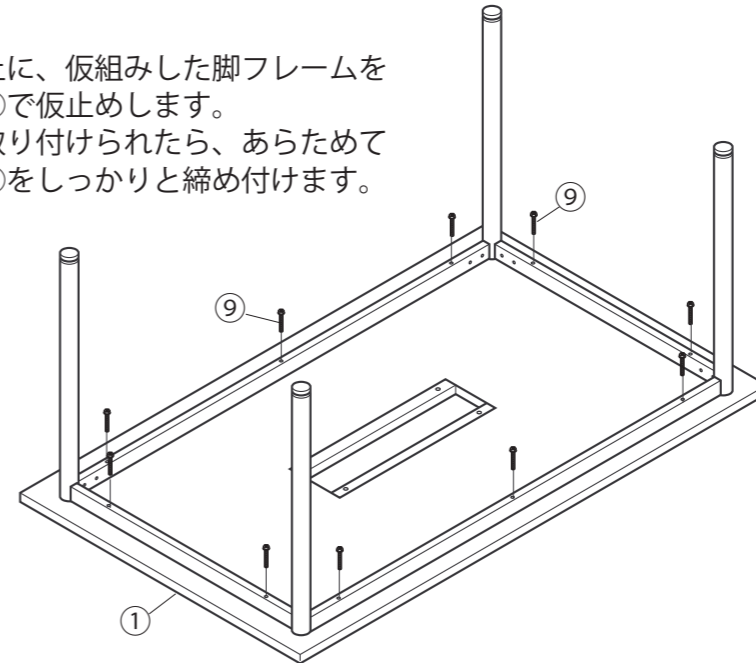

PJN2112RNはセンター補強パイプ⑤を天板裏面に取り付けてください。

#### 3

詳細図のように、補強パイプ③④に補強金具⑥を六角ボルト⑩で取り付けます。4ヶ所共取り付けられたら、木ねじ⑪で補強金具⑥を固定してください。

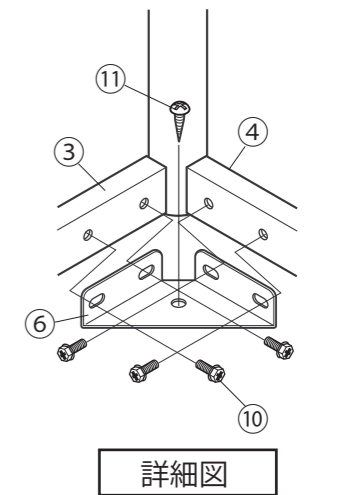
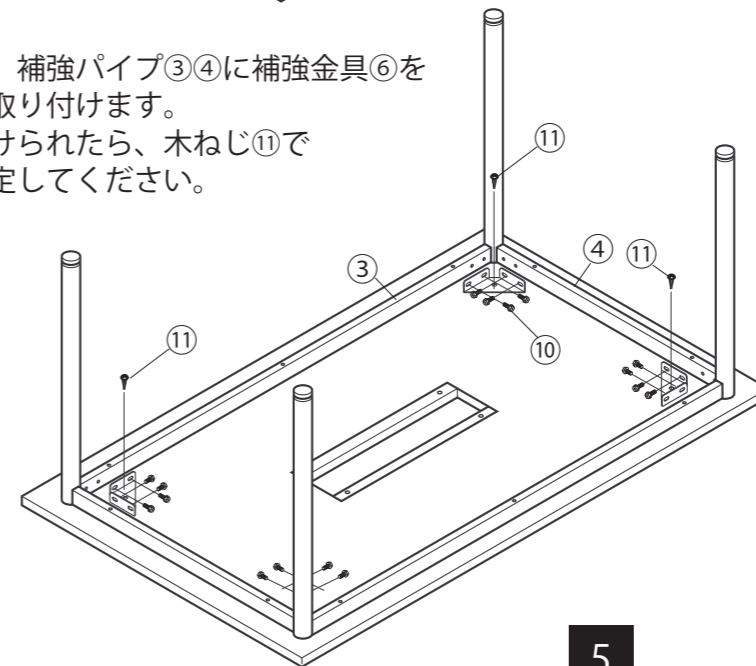

詳細図

#### 4

天板①の開口部にワイヤリングボックス⑦を六角ボルト⑩で取り付けてください。(PJN2112RNは2個取り付けます。)

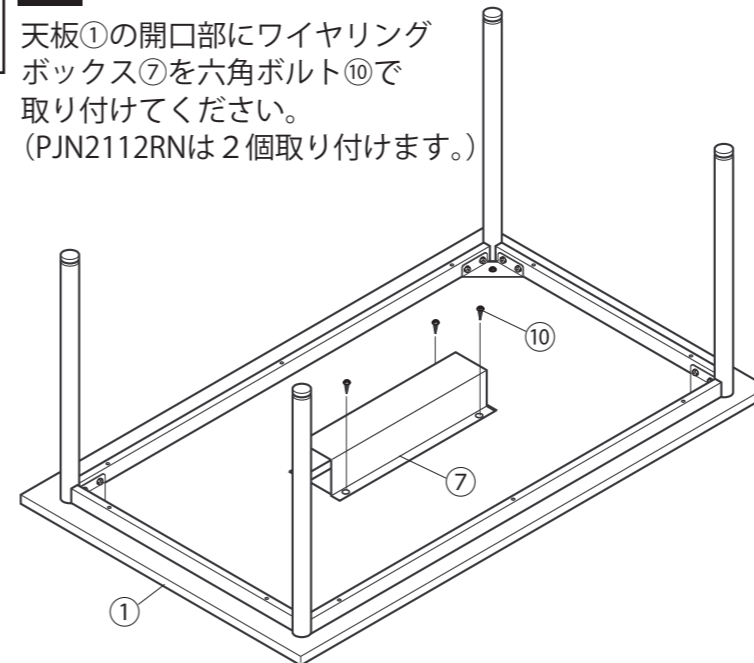

#### 5

テーブルを起こして、フタ⑧を開口部にはめてください。

