

建築面積・床面積 2.706x5.216=14.11㎡(4.27坪)

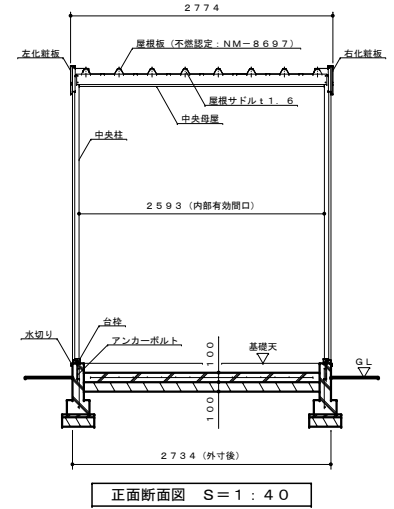
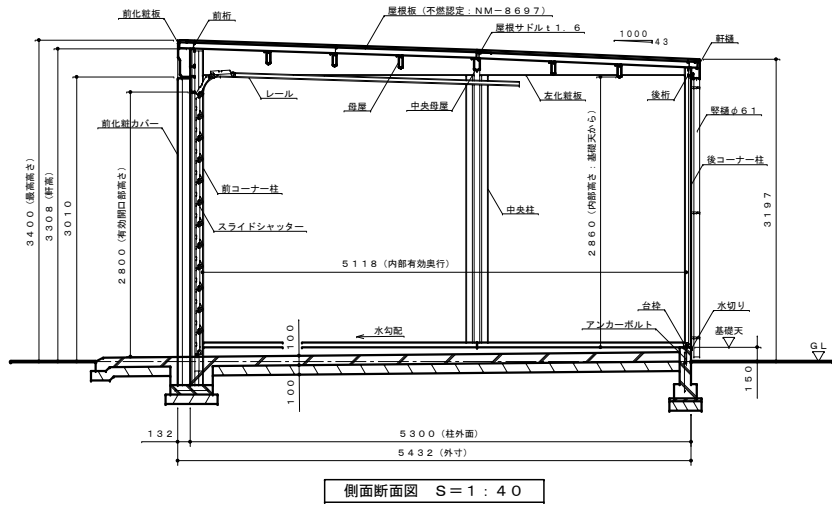
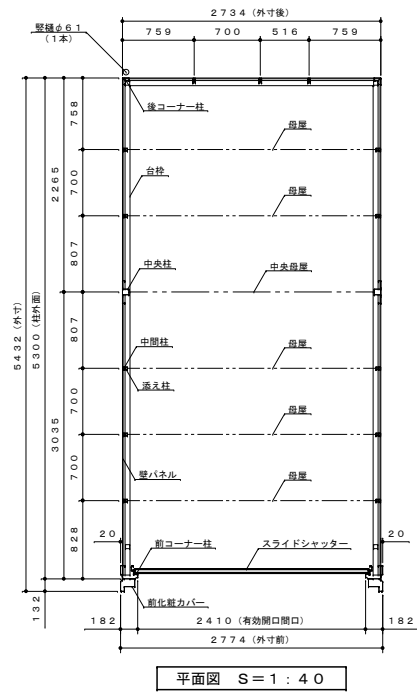

仕様概要			
品名	サイズ	材質	仕上げ
台枠	t1.0	亜鉛鉄板:SGCC(JISG3302)	ポリエステル系樹脂塗装
前コーナー柱	t1.2	〃	〃
前化粧カバー	t0.8	〃	〃
後コーナー柱	t1.2	〃	〃
中央柱	t0.6(t1.2)	〃	〃
中間柱	t1.2	ZAM:SGMCC(JISG3323)	〃
前桁	t0.8	亜鉛鉄板:SGCC(JISG3302)	〃
後桁	t0.8	〃	〃
母屋	t1.0	〃	〃
中央母屋	t1.2	〃	〃
前化粧板	t0.6	〃	〃
左右化粧板	t0.6	〃	〃
軒樋	t0.8	ZAM:SGMCC(JISG3323)	〃
レール	t1.2	亜鉛鉄板:SGCC(JISG3302)	〃
壁パネル	t0.4	〃	〃
添え柱	t0.8	〃	〃
スライドシャッター	t0.5	亜鉛鉄板:CGCC(JISG3312)	ポリエステル系樹脂ロールコート
水切り	t0.5	ガルバリウム鋼板:CGLCC(JISG3322)	〃
屋根板	t0.5	〃	〃
堅種	φ61	塩化ビニール	〃

注1. 多雪型(S型)は、母屋と中央母屋の板厚がt1.6になります。
 注2. 結露減少型(Z型)は、屋根パネルの裏面に発泡ポリエチレン貼りとなります。
 注3. 多雪型(S型)と結露減少型(Z型)の組み合わせ(SZ型)も可能です。

【設置可能地域】		
機種	垂直積雪量	基準風速
一般型	60cm以下	V38m/s以下
多雪型	100cm以下	

名称 タクボガレージ「ベルフォーマ スクード」
 XL-2753
 XL-S2753 仕様図

株式会社 田窪工業所