

# 組立説明書

このたびは、プラス事務用チェア KC-CL66SL をお買い上げ頂きましてありがとうございます。安全にお使いいただくために、以下の組立説明書をよくお読みになり、正しく組み立ててください。お読みになった後も、大切に保管してください。

## 1. 組立部材・部品一覧

● 組立前に、組立部材・組立部品をご確認ください。

■ 組立部材・部品一覧

	部品名	個数		部品名	個数
①	背	1	⑤	六角穴付ボルト(M8×15)	3
②	座クッション	1	⑥	スプリングワッシャー	3
③	座支柱(ガススプリング)	1	⑦	平ワッシャー	3
④	脚	1	⑧	六角レンチ(6mm)	1

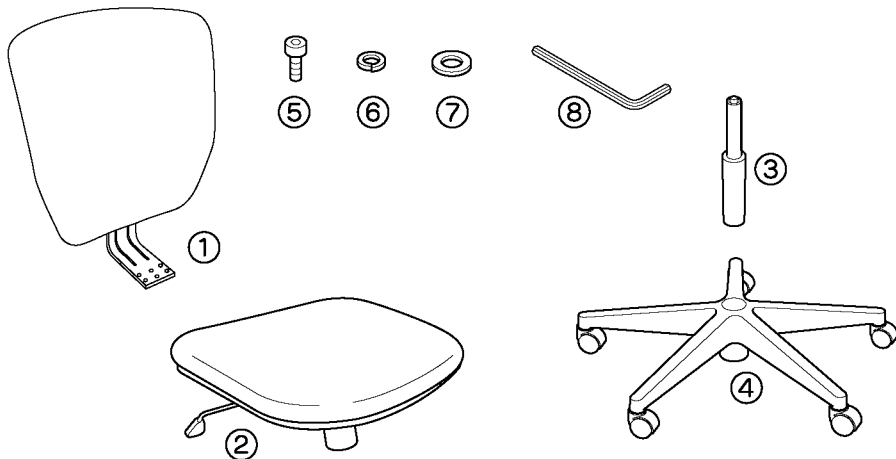

## 2. 組立方法

### 1. 脚に座支柱を組み付ける

脚④を平らな場所に置き、座支柱③の太い方を脚④の穴にしっかりと差し込んでください。

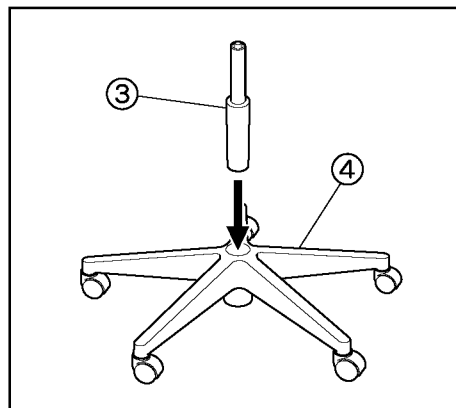

### 2. 座の機構メカ部に背を取り付ける

背①を座②のメカプレート内側にスライドさせ、穴の位置を合わせてから、六角穴付ボルト⑤3本を付属の六角レンチ⑧を使ってしっかりと締め込み、確実に固定してください。締め付け後、ガタツキがないことを確認してください。六角穴付ボルト⑤、スプリングワッシャー⑥、平ワッシャー⑦は図示の順に組み合わせてください。

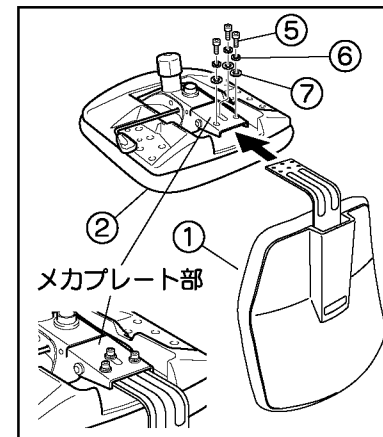

### 3. 脚・座支柱部に背・座部を取り付ける

1. で組み立てた脚・座支柱部に2. で組み立てた背・座部をしっかりと差し込んでください。この時、抜けないようになるまで差し込まれているか確認してください。

※座部と脚部は一度強く固定されると抜けません。

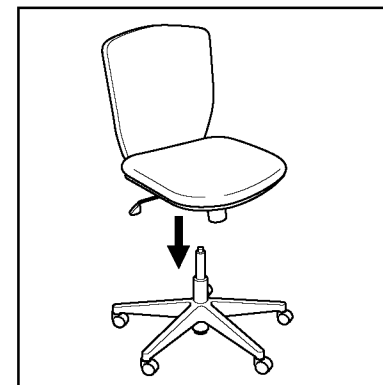

## 保証について

お使いの製品が取扱説明書、本体記載の注意ラベル等による正常なご使用状態のもとで不具合が発生した場合、下記保証期間をご参照の上、購入店または取扱説明書に記載のお客サービスセンターへご連絡ください。

### 1. 保証項目・期間

保証期間は、社団法人日本オフィス家具協会(JOIFA)のガイドラインに準拠して、お買い上げの日から下記の年限とさせていただきます。

対象部位	不具合内容	保証期間
外観表面特性	張地の摩耗、樹脂面、塗装面等の変・褐色	1年
機構部	座、背の調節機構部の故障、損傷 キャスター部の故障、損傷	2年
本体部	構造主体部の変形、破損、腐食等	3年

※保証項目は、各品番共通とし、日本国内においてのみ有効とさせていただきます。

●保証期間経過後の修理については有償とさせていただきます。

### 2. 保証対象外

保証期間内でも次のような場合には有料修理となります。

- ・火災、天災による故障または破損。
- ・改造や不当な修理またはご使用者の責任に帰すると認められる故障または損傷。

お買い上げ年月日                      年   月   日   購入店