

インデックス・ボルト・六角カラー付

EH 22120.



製品説明

インデックスプランジャーは、位置決め穴に使用され、確実なロックと精密な位置決めを行うための部品です。追加の工具を使用することなく、部品の位置決めや解除を確実に行うことができます。これにより、迅速で再現性の高い位置決めが可能となり、高いプロセス信頼性を確保します。

インデックスプランジャーは、部品を迅速・安全・精密に位置決めまたは固定する必要があるあらゆる場面で使用されます。代表的な用途としては、機械・設備製造、治具および工具製作、組立・生産技術などが挙げられます。また、搬送システムや包装ラインにおいても、スムーズな運用を実現します。

材質

本体

- ・ 快削鋼、黒染
- ・ ステンレス鋼 1.4305 (SUS303相当)

ロック・ピン

- ・ スティール、焼入れ
- ・ ステンレス鋼 1.4305 (SUS303相当)、ニッケルメッキ

ノブ

- ・ 熱可塑性樹脂 (PA 6)、黒 (つや消し)

組立

スペーサーカラー (EH 22120.) を使って本体の取付高さを変えることができます。

更なる情報

備考

分解不可能
ロック・ナットは別売りです。

その他の製品

- ・ 固定ブロック, インデックスボルト, インデックスプランジャー用, ダイキャスト製
- ・ ロケーティングブッシュ, インデックスボルト用
- ・ スペーサーカラー, インデックスボルト用

寸法図

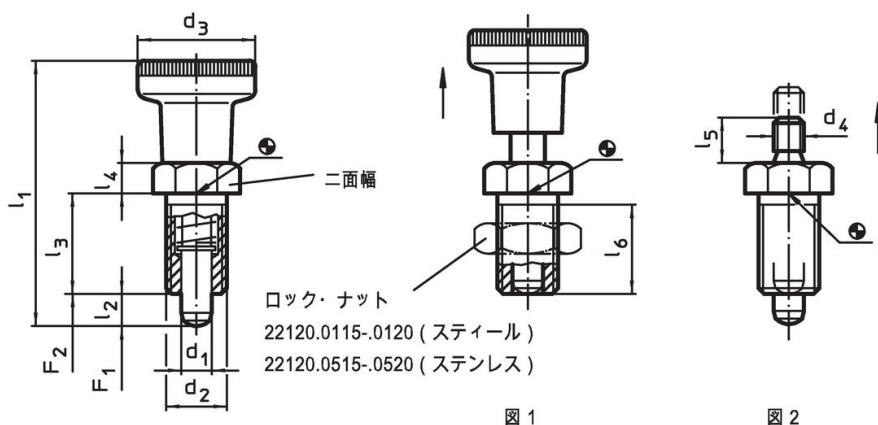

ロック・ナット
22120.0115-0120 (スティール)
22120.0515-0520 (ステンレス)

発注情報

d ₁	d ₂	d ₃	d ₄	寸法						二面幅	ハネ力 ¹⁾		温度		重量	製品番号
				l ₁ 約	l ₂ min.	l ₃	l ₄	l ₅	l ₆ min.		F ₁ 約	F ₂ 約	min.	max.		
-0,02 -0,05				[mm]	[mm]	[mm]	[mm]	[mm]	[mm]	[mm]	[N]	[N]	[°C]	[°C]	[g]	
ノブ付 - 図 1, 快削鋼																
5	M10 x 1	21	-	45,0	5	17	5	-	15	12	6,0	14	-30	80	19	22120.0005
6	M12 x 1,5	25	-	54,5	6	20	6	-	17	14	6,5	19	-30	80	29	22120.0006
8	M16 x 1,5	31	-	69,0	8	26	8	-	23	19	11,5	28	-30	80	70	22120.0008
10	M20 x 1,5	31	-	80,0	10	33	10	-	30	22	23,0	54	-30	80	119	22120.0010
ノブなし - 図 2, 快削鋼																
5	M10 x 1	-	M5	-	5	17	5	6	15	12	6,0	14	-	250	14	22120.0025
6	M12 x 1,5	-	M6	-	6	20	6	10	17	14	6,5	19	-	250	23	22120.0026
8	M16 x 1,5	-	M8	-	8	26	8	12	23	19	11,5	28	-	250	54	22120.0028
10	M20 x 1,5	-	M8	-	10	33	10	12	30	22	23,0	54	-	250	97	22120.0030

¹⁾ 統計的平均値

d ₁ -0,02 -0,05	d ₂	d ₃	d ₄	寸法						二面幅 [mm]	ハネ力 ¹⁾		温度		重量 [g]	製品番号
				l ₁ 約	l ₂ min.	l ₃	l ₄	l ₅	l ₆ min.		F ₁ 約	F ₂ 約	min.	max.		
				[mm]						[N]		[°C]				
ノブ付 - 図 1, ステンレス鋼																
5	M10 x 1	21	-	45,0	5	17	5	-	15	12	6,0	14	-30	80	19	22120.0405
6	M12 x 1,5	25	-	54,5	6	20	6	-	17	14	6,5	19	-30	80	31	22120.0406
8	M16 x 1,5	31	-	69,0	8	26	8	-	23	19	11,5	28	-30	80	71	22120.0408
10	M20 x 1,5	31	-	80,0	10	33	10	-	30	22	23,0	54	-30	80	115	22120.0410
ノブなし - 図 2, ステンレス鋼																
5	M10 x 1	-	M5	-	5	17	5	6	15	12	6,0	14	-	250	14	22120.0425
6	M12 x 1,5	-	M6	-	6	20	6	10	17	14	6,5	19	-	250	23	22120.0426
8	M16 x 1,5	-	M8	-	8	26	8	12	23	19	11,5	28	-	250	54	22120.0428
10	M20 x 1,5	-	M8	-	10	33	10	12	30	22	23,0	54	-	250	98	22120.0430

¹⁾ 統計的平均値

アクセサリ

製品写真	寸法	二面幅	重量	製品番号
	d ₂ [mm]	[mm]	[g]	
ロックナットISO8675 (DIN 439), 鋼				
	M10 x 1	16	5,2	22120.0115
	M12 x 1,5	18	7,5	22120.0116
	M16 x 1,5	24	15,0	22120.0118
	M20 x 1,5	30	32,0	22120.0120
ロックナットISO8675 (DIN 439), ステンレス鋼				
	M10 x 1	16	5,3	22120.0515
	M12 x 1,5	18	7,6	22120.0516
	M16 x 1,5	24	17,0	22120.0518
	M20 x 1,5	30	32,0	22120.0520

応用例

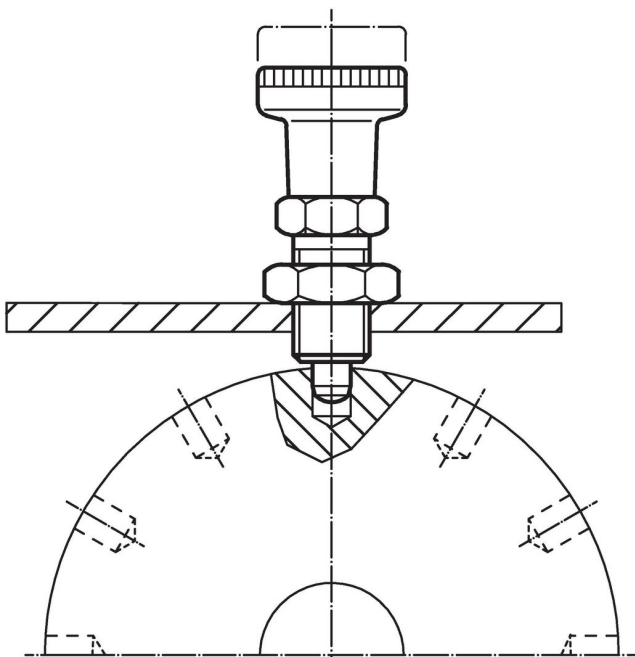

法令 (コンプライアンス)

詳細の法令情報については、目的の製品番号を選択してください。