

仕上精度		普通寸法公差(削り加工)(中級)単位mm			
系材/ママ	呼び寸法/区分	寸法公差	呼び寸法/区分	寸法公差	寸法公差
▽	50-S	0.5以上 3以下	±0.1	1207超工 400以下	±0.5
▽▽	12-S	3超工 6以下	±0.1	4007超工 1000以下	±0.8
▽▽▽	3-S	6超工 30以下	±0.2	10007超工 2000以下	±1.2
▽▽▽▽	0.8-S	307超工 120以下	±0.3	20007超工 4000以下	±2.0
特ニ指定シタモノノホカハ本表ニヨル					
ネジ精度JIS2級		指示ナキ角、凸ハC0.2以下、凹ハR0.4以下ノコト			

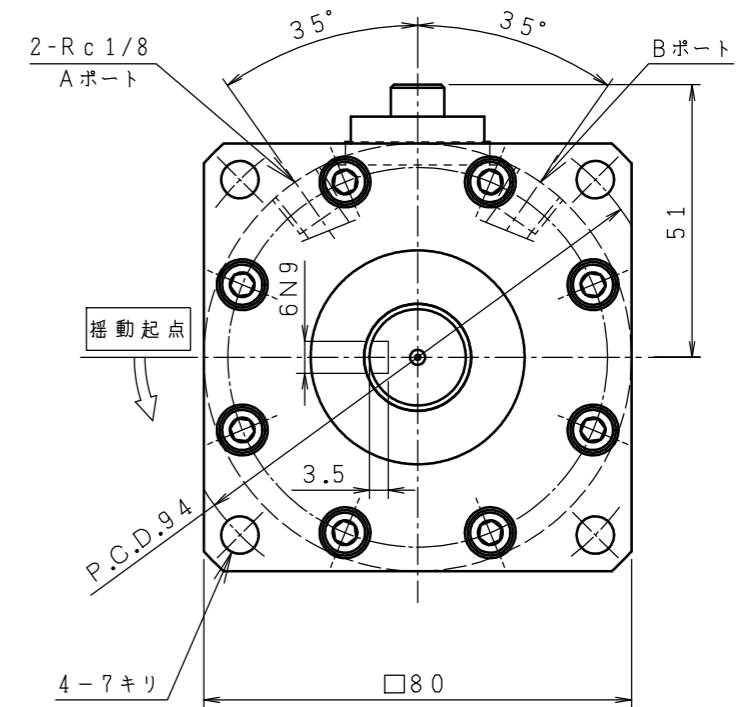
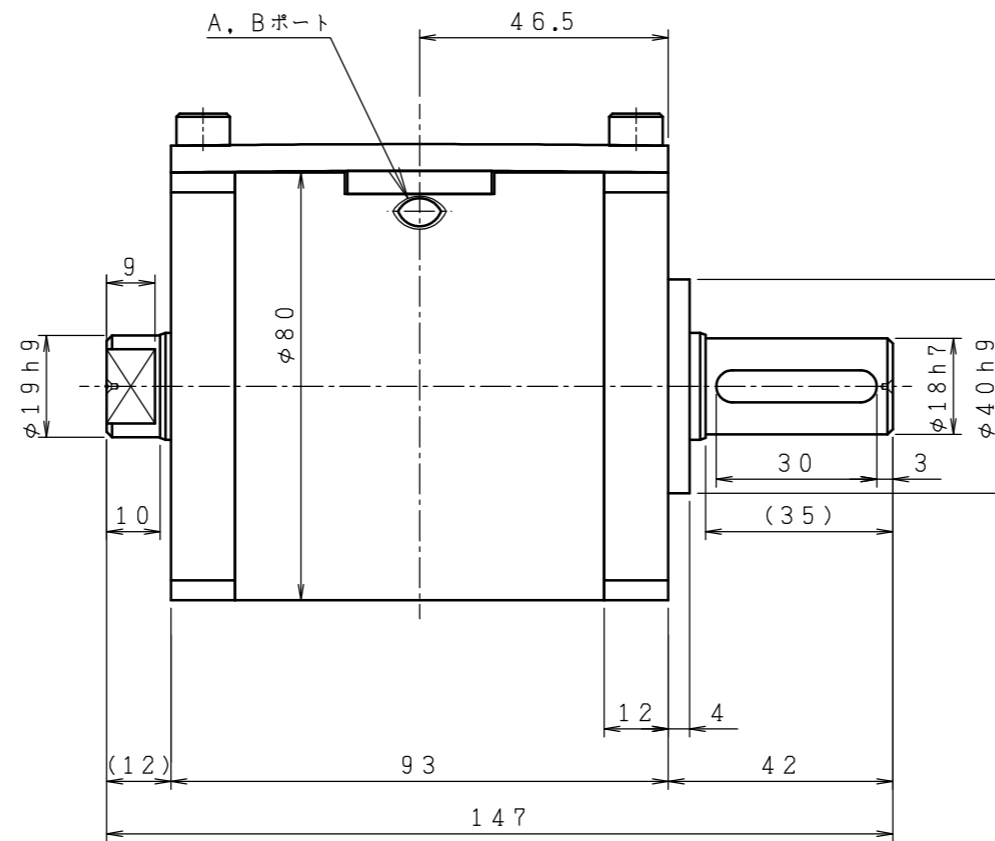
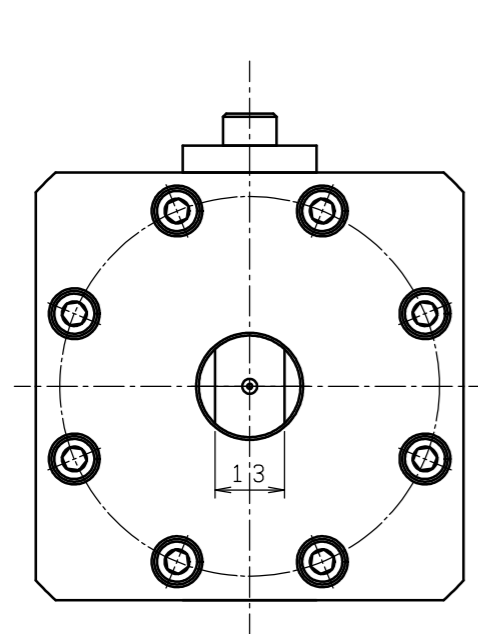

仕様

最高使用圧	4.0	MPa
保証耐圧力	7.0	MPa
最大トルク	34	N・m(4MPa時)
最大揺動角度	270 ⁺³	°
容量	46	cm ³
内部漏れ量	20	cm ³ /min.
質量	約3.0	Kg
Aポート入圧時、矢印方向ニ旋回		

NO	品名	材質	数量	備考
	ハイドロロータ			
	形式	JMS-8-270		
	承認			
	検図			
	設計			
	製図			
	尺度	1/1		
	材質			
	処理			
符号	年月日	改訂内容	担当者	
JPN株式会社				
				図番
				JMS08-003△