

取扱説明書

モノタロウ 溶接ゲージ

注文コード:68863944

このたびは、溶接ゲージをお買い上げいただき、まことにありがとうございます。
ご使用前に本書を必ずお読みのうえ、正しく安全にご使用ください。

⚠ 注意 この表示内容を見逃して誤った使い方をした場合は人的傷害や製品の破損、その他の物的損害へつながる可能性があります。

●測定工具ですので、落としたりぶついたりしないでください。●用途以外のご使用はお止めください

■ 測定方法

① 余盛寸法の測定

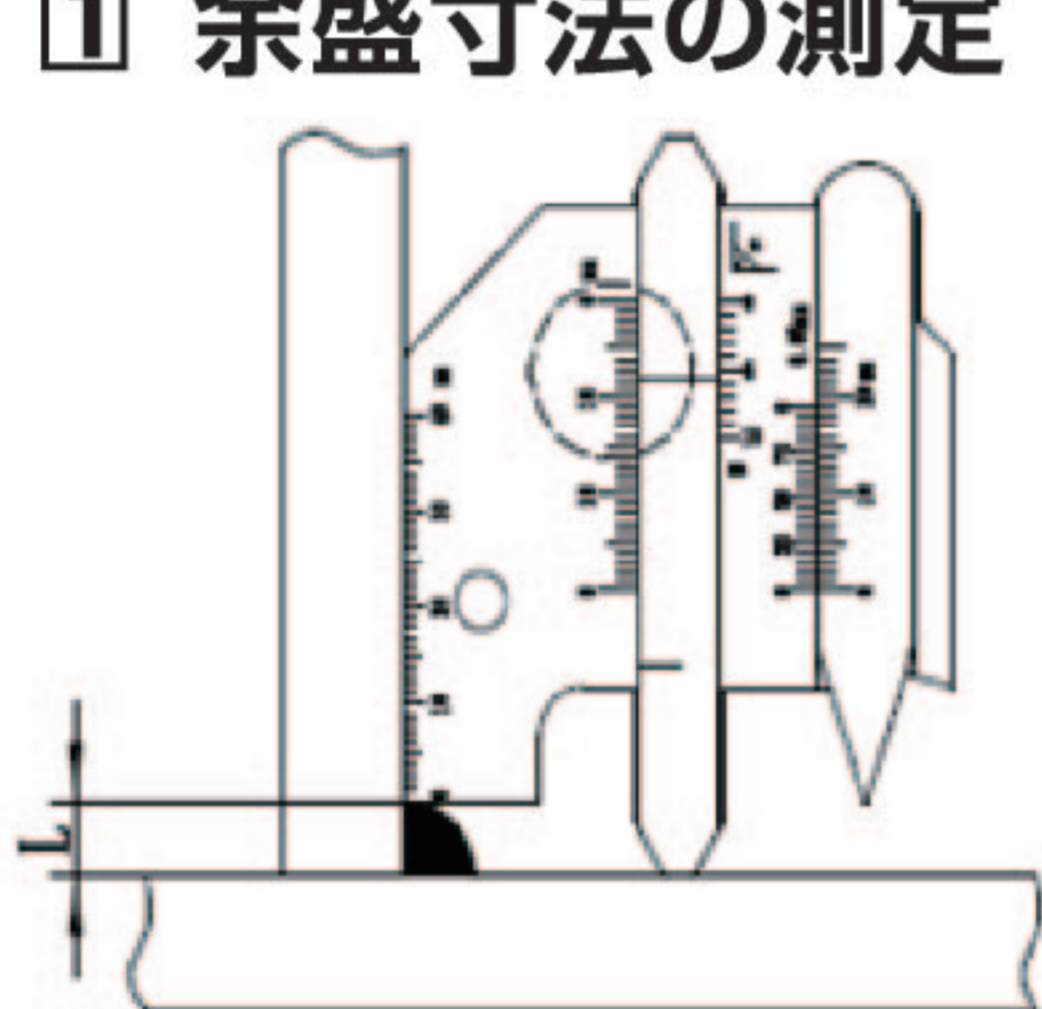

【脚長1】

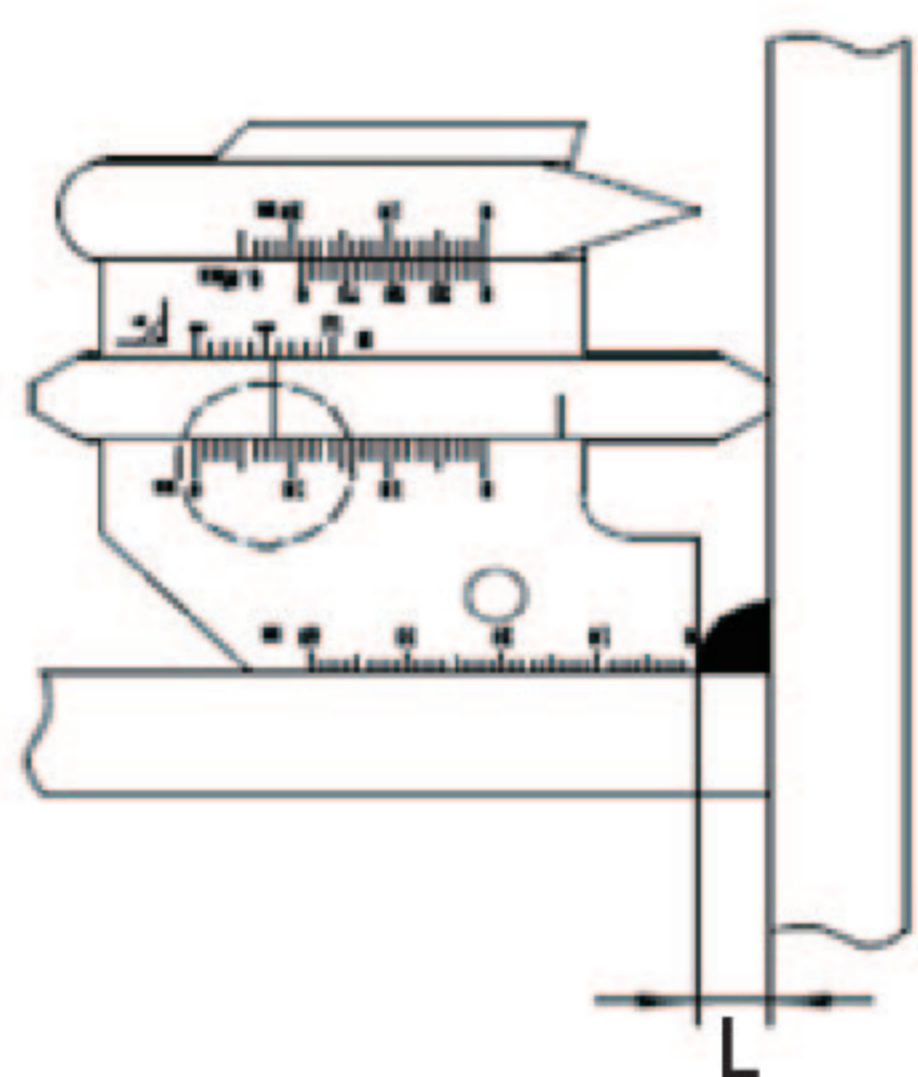

【脚長2】

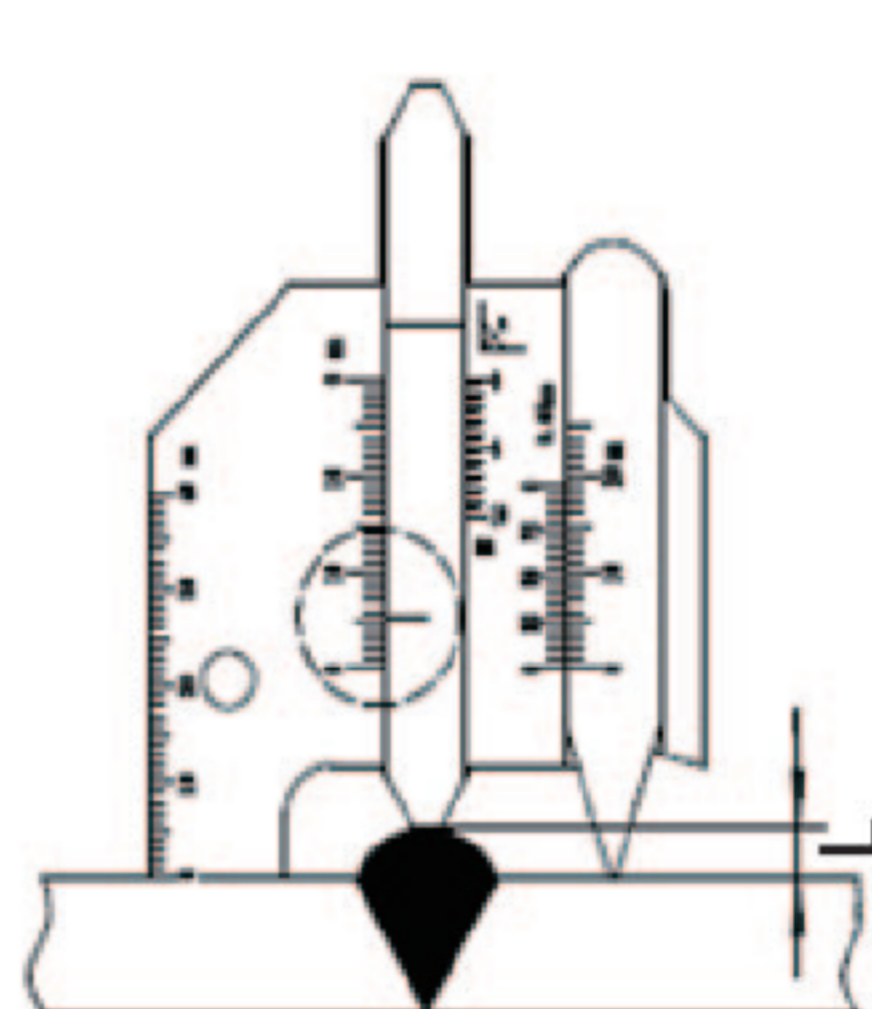

【高さ】

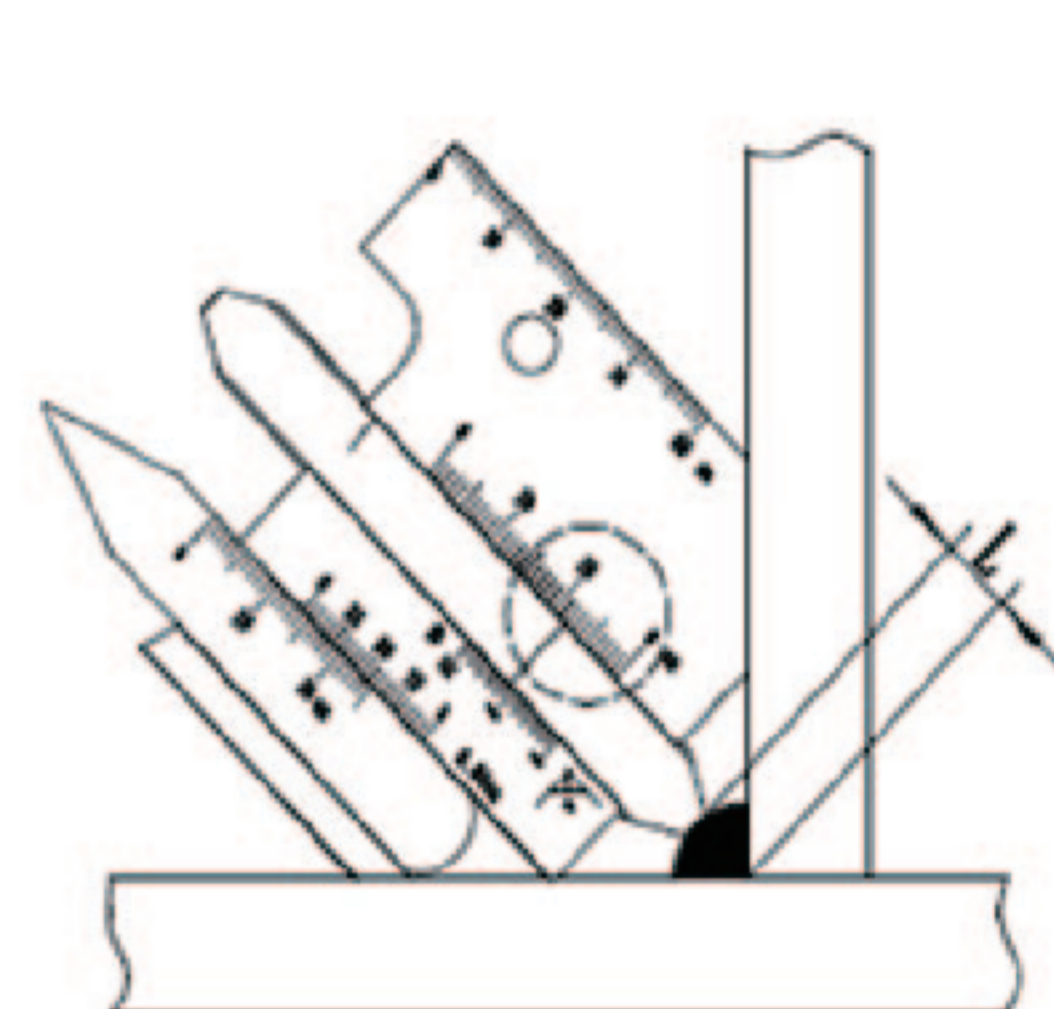

【すみ肉のど厚】

② 溶接前加工の測定

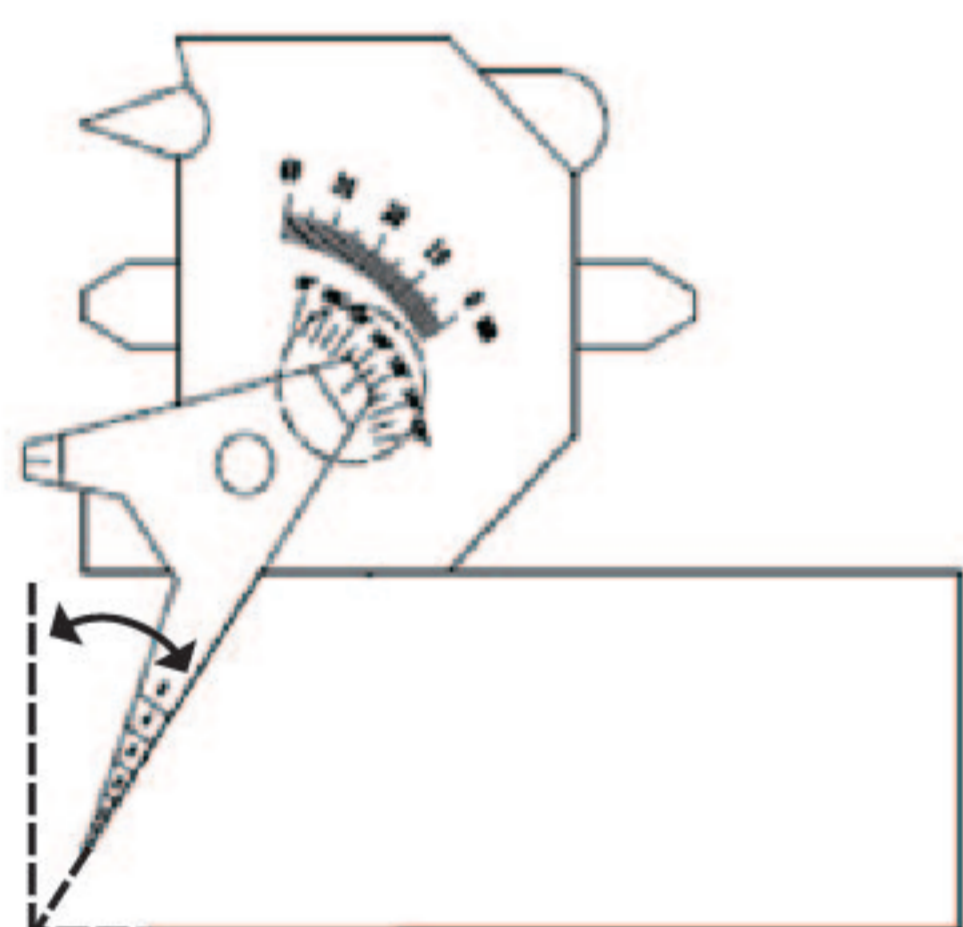

【ベベル開先角度】
(目盛角度-90°)
(例 120°-90°=30°)

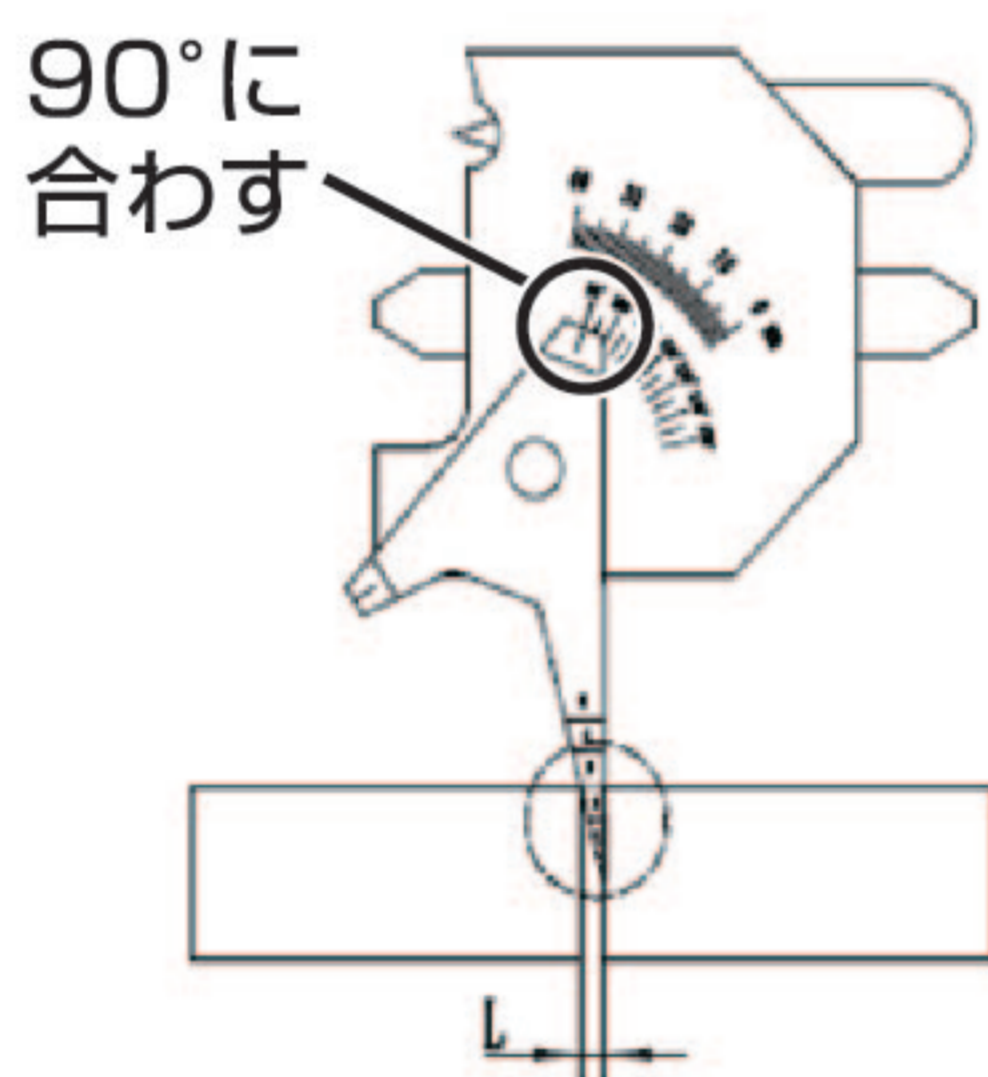

【ルート間隔】

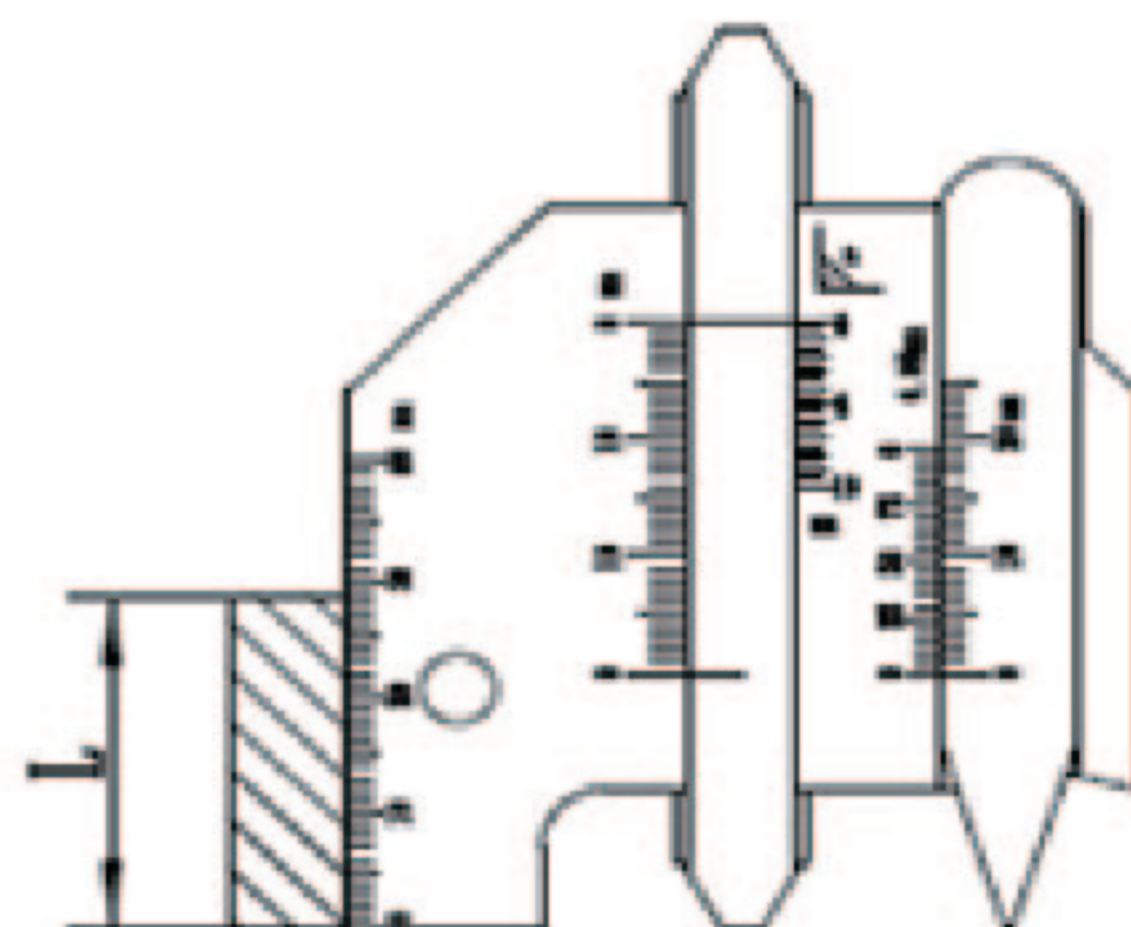

【板厚/ルート面の高さ】

③ 応用測定

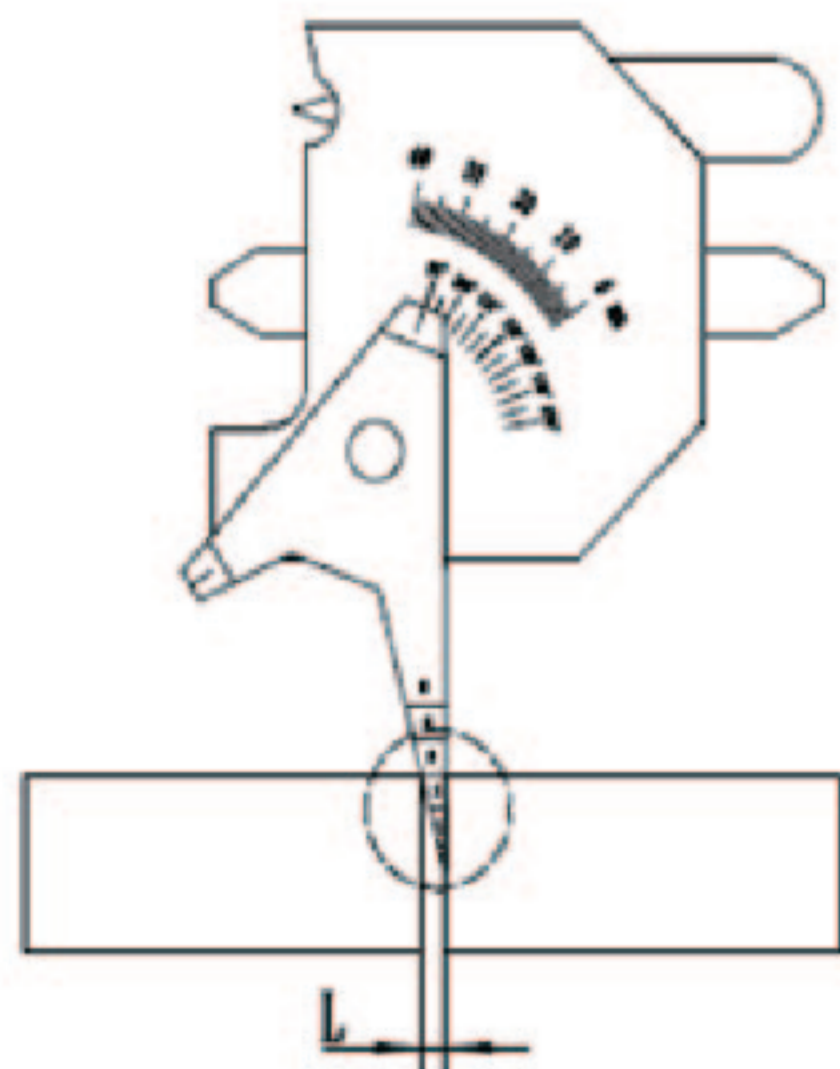

【隙間・小穴径】
(5mm以下)

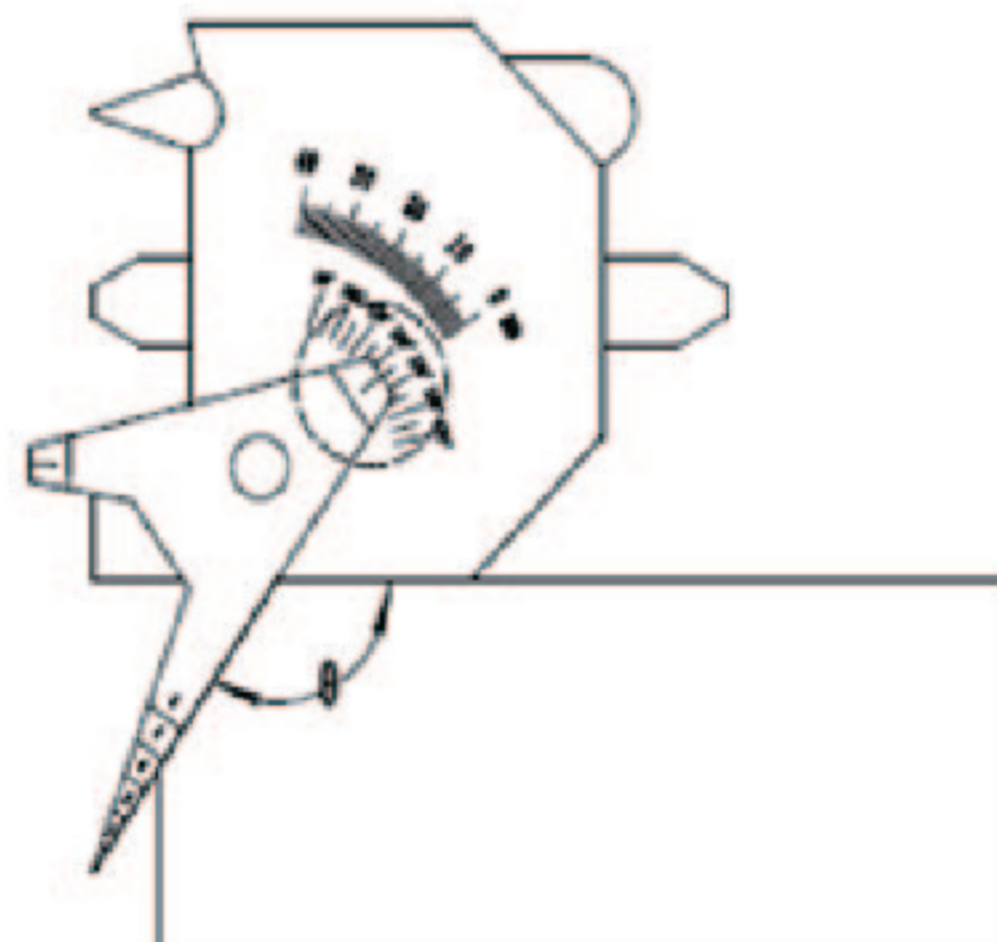

【一般角度】
(90°~150°)

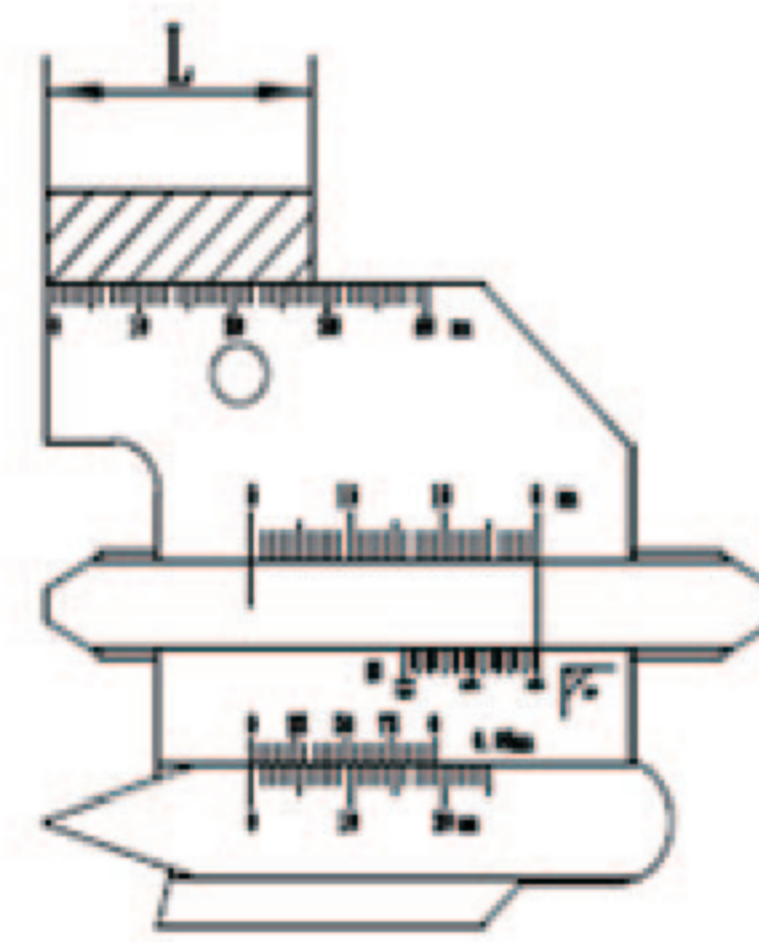

【長さ】
(40mm以下)