

■お手入れのしかた

- 日常のお手入れは、柔らかい布で空拭きしてください。
- 樹脂部は、水に濡れたままにしておくことやアルコール及びシンナー系溶剤を使うと、変色する場合があります。
- 汚れが著しい場合は、次の①～③の手順を守って汚れを落としてください。
 - ①薄めた中性洗剤につけた布をかたく絞って拭いてください。
 - ②水につけた布をよく絞って、洗剤が残らないように拭いてください。
 - ③乾いたら柔らかい布で水分が残らないように拭いてください。※汚れが落ちない場合は①～③の作業を繰り返してください。
- 焦げ目や傷が付くと補修できない場合がありますので、取扱いに十分注意してください。
- 廃棄の場合は各自治体の指示に従って適切に処理して下さい。

■安全のために必ず守って頂きたいこと

- この製品はベンチです。用途以外は使用しないでください。
- 製品の分解改造や部品を外したり外れたまま使用しないでください。
- この製品は樹脂を使っていますので火気を近づけないでください。ストーブのそば等、高温になる所での使用は避けてください。変形、火災などの原因になります。
- 製品に極度な衝撃を与えないでください。破損の原因になります。
- 歪みやガタツキが生じた場合はボルトを締めなおしてください。
- この製品を他の場所へ移動する場合は、この説明書も共に貸し出しよく読んでから使用するよう、ご指導ください。

乱暴な取り扱いや用途以外の使用は避けてください。



環境づくりのバイオニア
ミツシヤ工業株式会社

本部 〒550-0014 大阪府大阪市西区北堀江1丁目6番7号 TEL.06-6534-1201 (代)



取扱説明書

リサイクルベンチRB6-LC セパレートベンチSB6-LC



RB6-LC

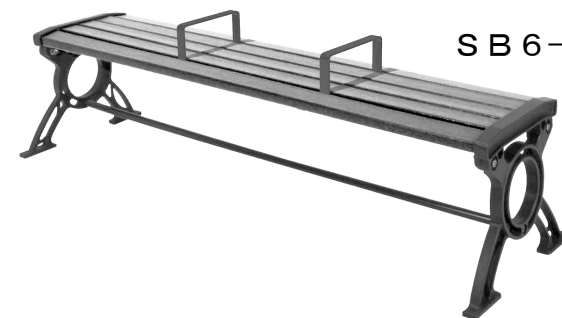

SB6-LC

このたびは **ミツシヤ** 製品をお買い上げ頂きましてありがとうございます。本説明書には製品の使い方と使用上の注意について重要な事項を記載しています。ご使用になる前に本説明書をご一読いただき、正しくお使いください。また、製品を末永くご使用頂くためこの説明書は大切に保存してください。

■ 製品仕様

- 材 質：フレーム：アルミ鋳物（粉体塗装）
座板：100%再生PP
その他鋼材部：スチール（粉体塗装）

【RB6-LC】

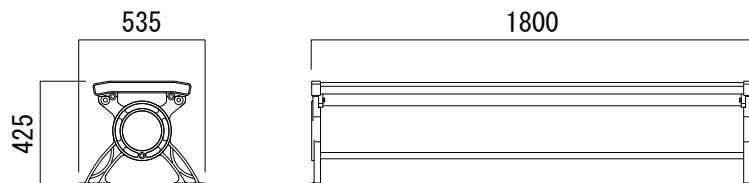



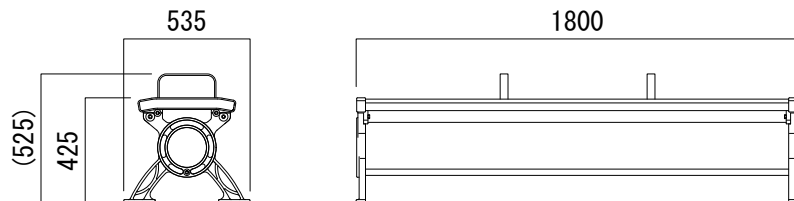



【SB6-LC】

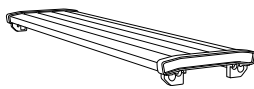
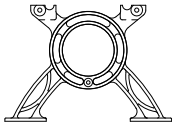
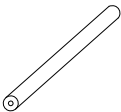

■ 商品構成

※()内は予備数量。

① 	② 	③ 
フレームユニット 1	フレーム脚 2	丸パイプ 1
④ 	⑤ 	⑥ 
六角穴付ボルトM12×45 4(1)	六角穴付ボルトM10×35 2(1)	平ワッシャーM12 4(1)
⑦ 	⑧ 	⑨ 
平ワッシャーM10 2(1)	スプリングワッシャーM12 4(1)	ナット M12 4(1)

※ボルト締め付け用の六角レンチを同梱しております。

※ナット締め付けに使用するスパナ、レンチ等を別途ご用意ください。

■ 組立方法

梱包ケースから部材を取り出し部品がそろっていることをご確認ください。
また、開梱したケースはすぐに廃棄せず、組み立て時に広げて敷くことで作業場の養生・製品のキズ防止としてご活用いただけます。

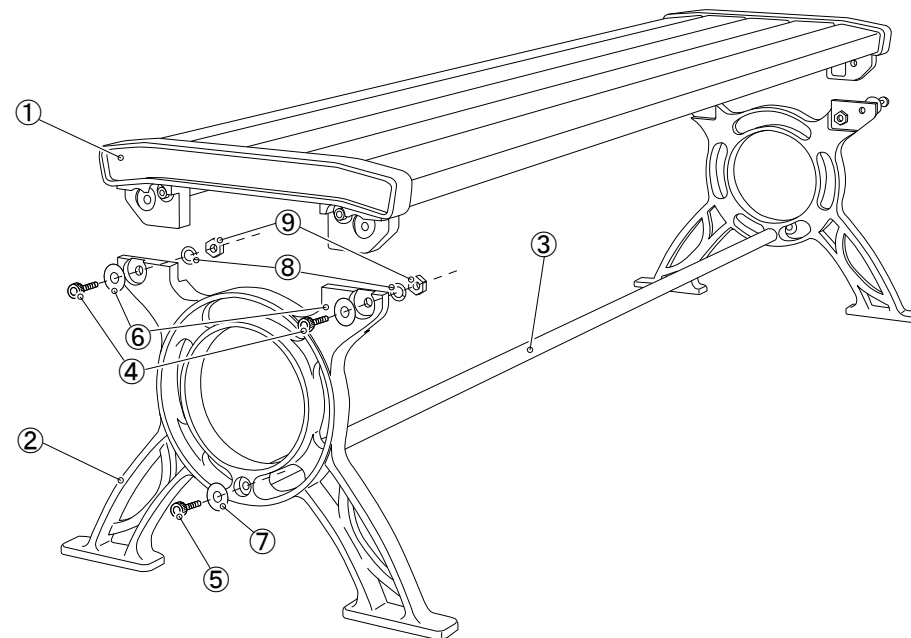

1. ①フレームユニットと②フレーム脚を④⑥⑧⑨を使って仮留めします。
(左右計4箇所)
2. ②フレーム脚に③丸パイプを⑤⑦を使って仮留めします。
(左右計2箇所)
3. 仮留めのボルトをゆるみのないよう本締めして完成です。

■ 設置時のお願い

- 製品は出来るだけ水平を保って設置して下さい。水平を保たないとぐらつきや歪みが生じ、製品の変形や破損の原因につながります。

■お手入れのしかた

- 日常のお手入れは、柔らかい布で空拭きしてください。
- 樹脂部は、水に濡れたままにしておくことやアルコール及びシンナー系溶剤を使うと、変色する場合があります。
- 汚れが著しい場合は、次の①～③の手順を守って汚れを落としてください。
 - ①薄めた中性洗剤につけた布をかたく絞って拭いてください。
 - ②水につけた布をよく絞って、洗剤が残らないように拭いてください。
 - ③乾いたら柔らかい布で水分が残らないように拭いてください。※汚れが落ちない場合は①～③の作業を繰り返してください。
- 焦げ目や傷が付くと補修できない場合がありますので、取扱いに十分注意してください。
- 廃棄の場合は各自治体の指示に従って適切に処理して下さい。

■安全のために必ず守って頂きたいこと

- この製品はベンチです。用途以外は使用しないでください。
- 製品の分解改造や部品を外したり外れたまま使用しないでください。
- この製品は樹脂を使っていますので火気を近づけないでください。ストーブのそば等、高温になる所での使用は避けてください。変形、火災などの原因になります。
- 製品に極度な衝撃を与えないでください。破損の原因になります。
- 歪みやガタツキが生じた場合はボルトを締めなおしてください。
- この製品を他の場所へ移動する場合は、この説明書も共に貸し出しよく読んでから使用するよう、ご指導ください。

乱暴な取り扱いや用途以外の使用は避けてください。



環境づくりのバイオニア—
ミツシヤ工業株式会社

本部 〒550-0014 大阪府大阪市西区北堀江1丁目6番7号 TEL.06-6534-1201 (代)



取扱説明書

リサイクルベンチRB6-LW セパレートベンチSB6-LW

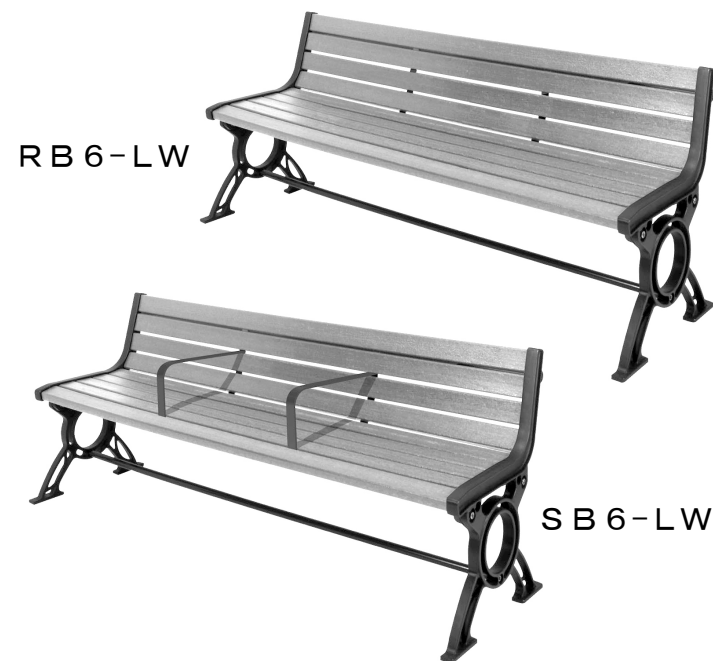

このたびは **ミツシヤ** 製品をお買い上げ頂きましてありがとうございます。本説明書には製品の使い方と使用上の注意について重要な事項を記載しています。ご使用になる前に本説明書をご一読いただき、正しくお使いください。また、製品を末永くご使用頂くためこの説明書は大切に保存してください。



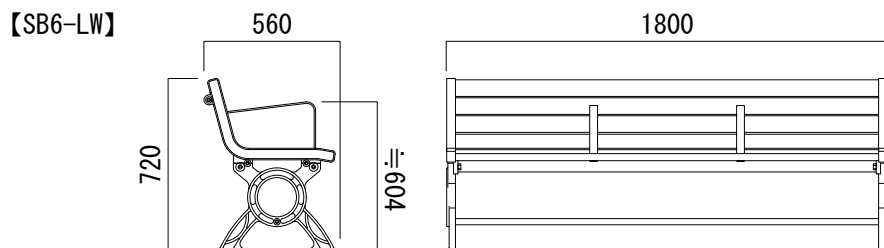
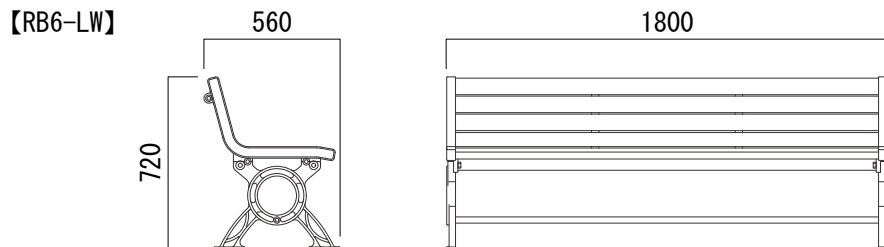

■ 製品仕様

- 材 質：フレーム：アルミ鋳物（粉体塗装）
座板：100%再生PP
その他鋼材部：スチール（粉体塗装）

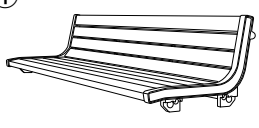
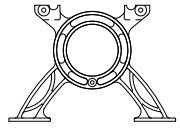
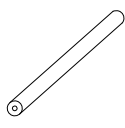
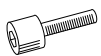
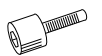

■ 商品構成

※()内は予備数量。

① 	② 	③ 			
フレームユニット	1	フレーム脚	2	丸パイプ	1
④ 	⑤ 	⑥ 			
六角穴付ボルトM12×45	4(1)	六角穴付ボルトM10×35	2(1)	平ワッシャーM12	4(1)
⑦ 	⑧ 	⑨ 			
平ワッシャーM10	2(1)	スプリングワッシャーM12	4(1)	ナット M12	4(1)

※ボルト締め付け用の六角レンチを同梱しております。

※ナット締め付けに使用するスパナ、レンチ等を別途ご用意ください。

■ 組立方法

梱包ケースから部材を取り出し部品がそろっていることをご確認ください。
また、開梱したケースはすぐに廃棄せず、組み立て時に広げて敷くことで
作業場の養生・製品のキズ防止としてご利用いただけます。

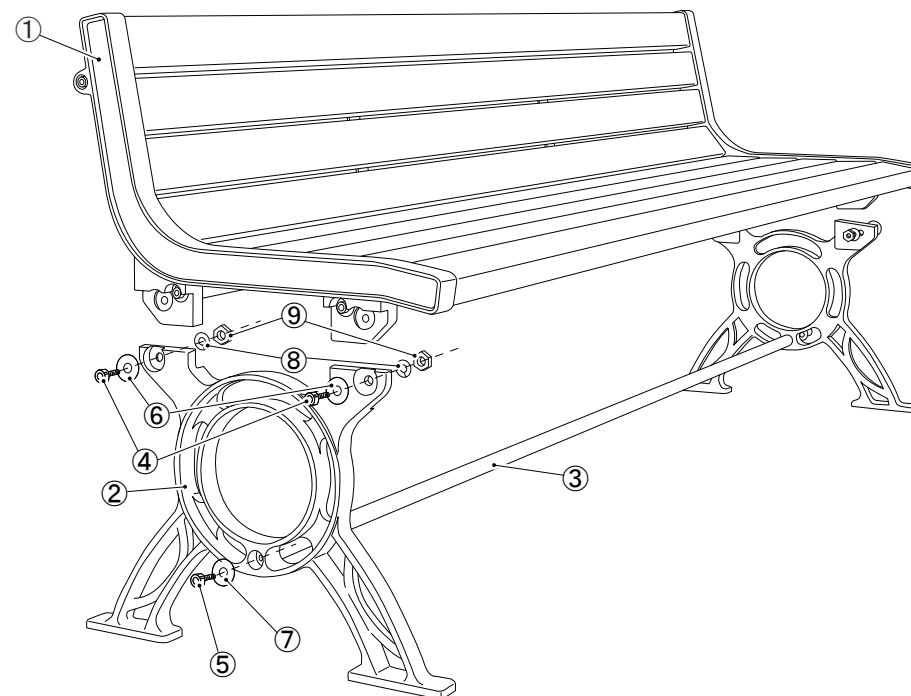

- ①フレームユニットと②フレーム脚を④⑥⑧⑨を使って仮留めします。
(左右計4箇所)
- ②フレーム脚に③丸パイプを⑤⑦を使って仮留めします。
(左右計2箇所)
- 仮留めのボルトをゆるみのないよう本締めして完成です。

■ 設置時のお願い

- 製品は出来るだけ水平を保って設置して下さい。水平を保たないと
ぐらつきや歪みが生じ、製品の変形や破損の原因につながります。

■お手入れのしかた

- 日常のお手入れは、柔らかい布で空拭きしてください。
- 樹脂部は、水に濡れたままにしておくことやアルコール及びシンナー系溶剤を使うと、変色する場合があります。
- 汚れが著しい場合は、次の①～③の手順を守って汚れを落としてください。
 - ①薄めた中性洗剤につけた布をかたく絞って拭いてください。
 - ②水につけた布をよく絞って、洗剤が残らないように拭いてください。
 - ③乾いたら柔らかい布で水分が残らないように拭いてください。※汚れが落ちない場合は①～③の作業を繰り返してください。
- 焦げ目や傷が付くと補修できない場合がありますので、取扱いに十分注意してください。
- 廃棄の場合は各自治体の指示に従って適切に処理して下さい。

■安全のために必ず守って頂きたいこと

- この製品はベンチです。用途以外は使用しないでください。
- 製品の分解改造や部品を外したり外れたまま使用しないでください。
- この製品は樹脂を使っていますので火気を近づけないでください。ストーブのそば等、高温になる所での使用は避けてください。変形、火災などの原因になります。
- 製品に極度な衝撃を与えないでください。破損の原因になります。
- 歪みやガタツキが生じた場合はボルトを締めなおしてください。
- この製品を他の場所へ移動する場合は、この説明書も共に貸し出しよく読んでから使用するよう、ご指導ください。

乱暴な取り扱いや用途以外の使用は避けてください。



環境づくりのバイオニア
ミツシヤ工業株式会社

本部 〒550-0014 大阪府大阪市西区北堀江1丁目6番7号 TEL.06-6534-1201 (代)



取扱説明書

リサイクルベンチRB6-LWE セパレートベンチSB6-LWE



このたびは **ミツシヤ** 製品をお買い上げ頂きましてありがとうございます。本説明書には製品の使い方と使用上の注意について重要な事項を記載しています。ご使用になる前に本説明書をご一読いただき、正しくお使いください。また、製品を末永くご使用頂くためこの説明書は大切に保存してください。



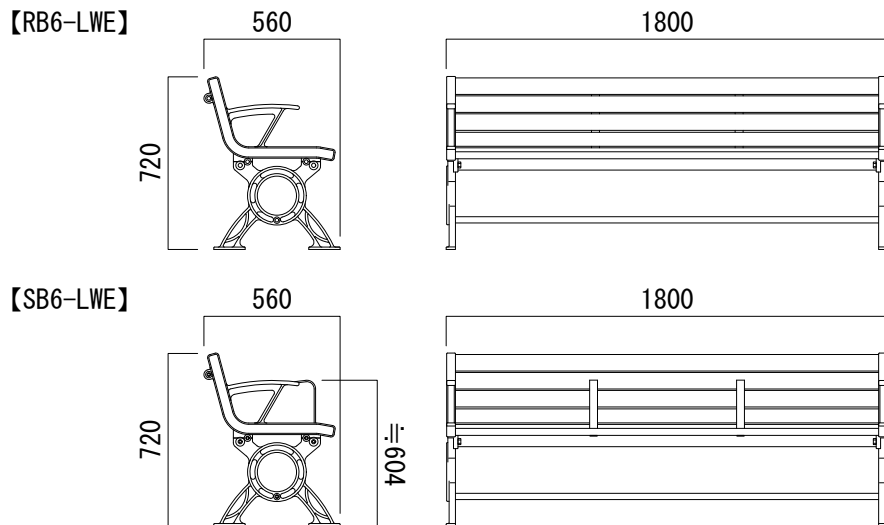

■ 製品仕様

- 材 質：フレーム：アルミ鋳物（粉体塗装）
座板：100%再生PP
その他鋼材部：スチール（粉体塗装）

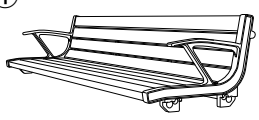
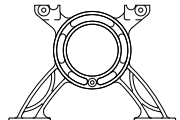
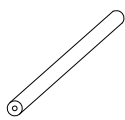
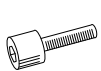
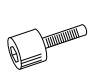

■ 商品構成

※()内は予備数量。

① 	② 	③ 			
フレームユニット	1	フレーム脚	2	丸パイプ	1
④ 	⑤ 	⑥ 			
六角穴付ボルトM12×45	4(1)	六角穴付ボルトM10×35	2(1)	平ワッシャーM12	4(1)
⑦ 	⑧ 	⑨ 			
平ワッシャーM10	2(1)	スプリングワッシャーM12	4(1)	ナット M12	4(1)

※ボルト締め付け用の六角レンチを同梱しております。

※ナット締め付けに使用するスパナ、レンチ等を別途ご用意ください。

■ 組立方法

梱包ケースから部材を取り出し部品がそろっていることをご確認ください。また、開梱したケースはすぐに廃棄せず、組み立て時に広げて敷くことで作業場の養生・製品のキズ防止としてご活用いただけます。

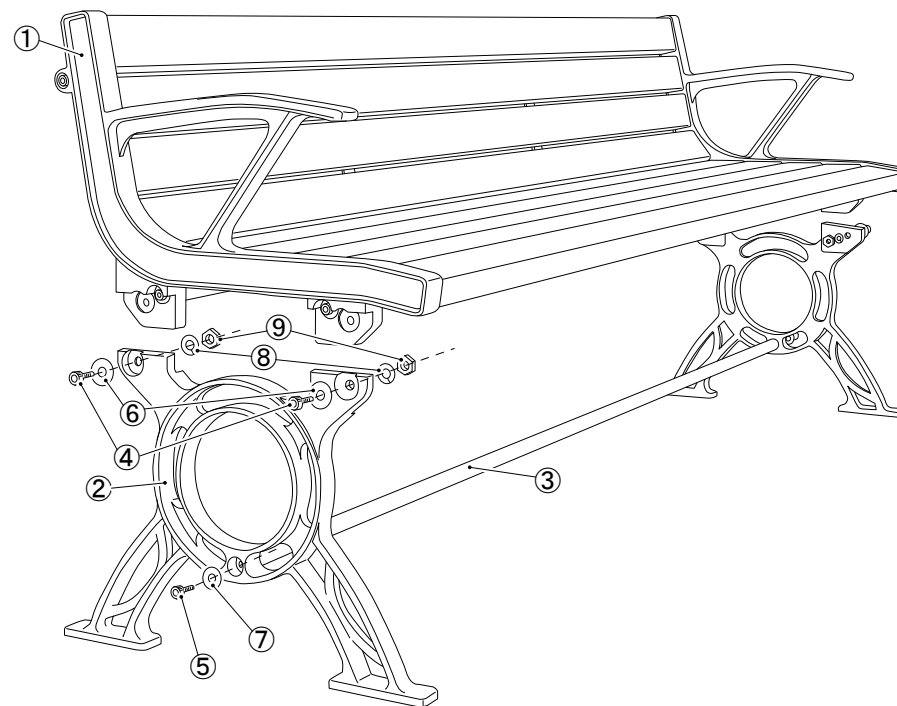

1. ①フレームユニットと②フレーム脚を④⑥⑧⑨を使って仮留めします。
(左右計4箇所)
2. ②フレーム脚に③丸パイプを⑤⑦を使って仮留めします。
(左右計2箇所)
3. 仮留めのボルトをゆるみのないよう本締めして完成です。

■ 設置時のお願い

- 製品は出来るだけ水平を保って設置して下さい。水平を保たないとぐらつきや歪みが生じ、製品の変形や破損の原因につながります。