

ユニットデスク コーナー天板 右コーナー/左コーナー 共用

取扱い・組み立て説明書 FUD-TRC1410/TLC1410 共用

この度は、当製品をお買い上げいただき誠にありがとうございます。
使用前に、この説明書を最後までお読みのうえ正しい使い方でご愛用ください。この説明書は組み立て後も捨てずに、大切に保管しておいてください。

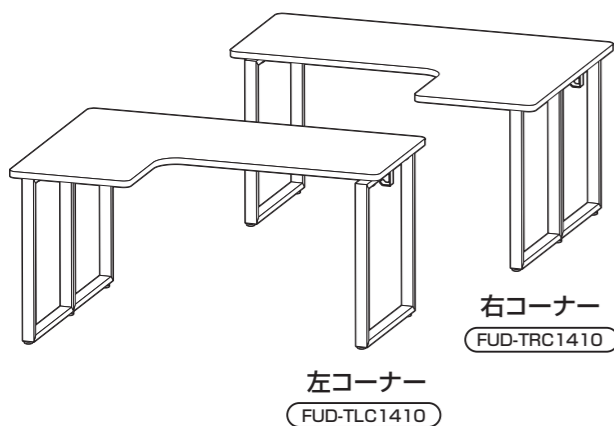

品質表示

- 外形寸法(約) 幅140×奥行100×高71(cm)
- 構造部材 脚部/金属(スチール)
- 甲板の表面材 合成樹脂化粧パーティクルボード(メラミン樹脂)
- 表面加工 脚部/エポキシ樹脂塗装

MADE IN CHINA

■下記の耐荷重の範囲内でご使用ください。
全体耐荷重:100kg(均等荷重)
■高温多湿ではない室内で、水平な床面に設置してください。

部品明細

■組み立てる前に部品が揃っている事をご確認ください。

(A)天板 裏側 左コーナー FUD-TLC1410 裏側 右コーナー FUD-TRC1410 1	(B)脚部フレーム 短辺用 1	(C)脚部フレーム 長辺用 1
(D)補強フレーム 短辺用 穴が1つあります 1	(E)補強フレーム 長辺用 穴が2つあります 1	(F)サポートフレーム 2
(1)六角ボルト 大 3	(2)六角ボルト 中 10	(3)六角ボルト 小 8
(4)六角レンチ 1	(5)アジャスター 5	(G)フック ※キズ防止用フック 2

組み立て順序

■各締め付け箇所は仮止めし、組み立て完成后各箇所をしっかりと締め直してください。
■電動ドライバーはご使用にならないでください。■必ず2人以上で組み立ててください。

❗ 取り付けるボルトを間違えると天板を破損する恐れがございますのでお気を付けください。

1 本シリーズには「左コーナー」と「右コーナー」があります。

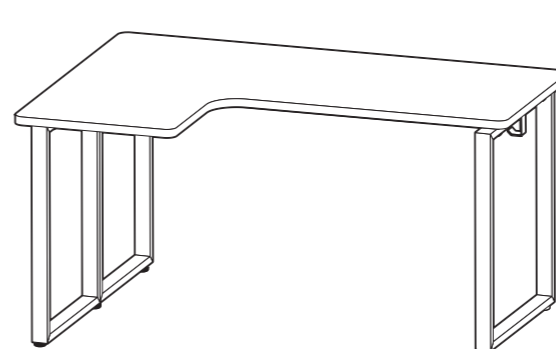

左コーナー FUD-TLC1410 2へ

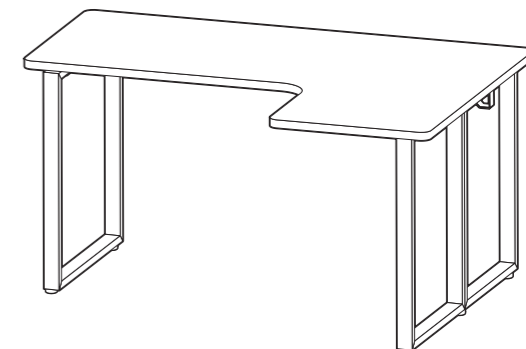

右コーナー FUD-TRC1410 5へ

2 左コーナー

裏返した天板に補強フレームを取り付けます。

ボルトを仮締めしてください。

左・右でパーツが違うので番号を良く確かめて取り付けください。

誤ったボルトを使用すると天板を破損する恐れがありますのでご注意ください。

左・右でパーツが違うので番号を良く確かめて取り付けください。

(2)六角ボルト 中

(4)六角レンチ

(E)補強フレーム 長辺用

裏返した(A)天板

❗ 本体や床に傷が付く恐れがある場合は、あて布等を敷いてから組み立ててください。

組み立て順序

■各締め付け箇所は仮止めし、組み立て完成後各箇所をしっかりと締め直してください。
 ■電動ドライバーはご使用にならないでください。■必ず2人以上で組み立ててください。

3 ②で組み立てた本体にサポートフレームを取り付けます。 ボルトを **仮締め** してください。

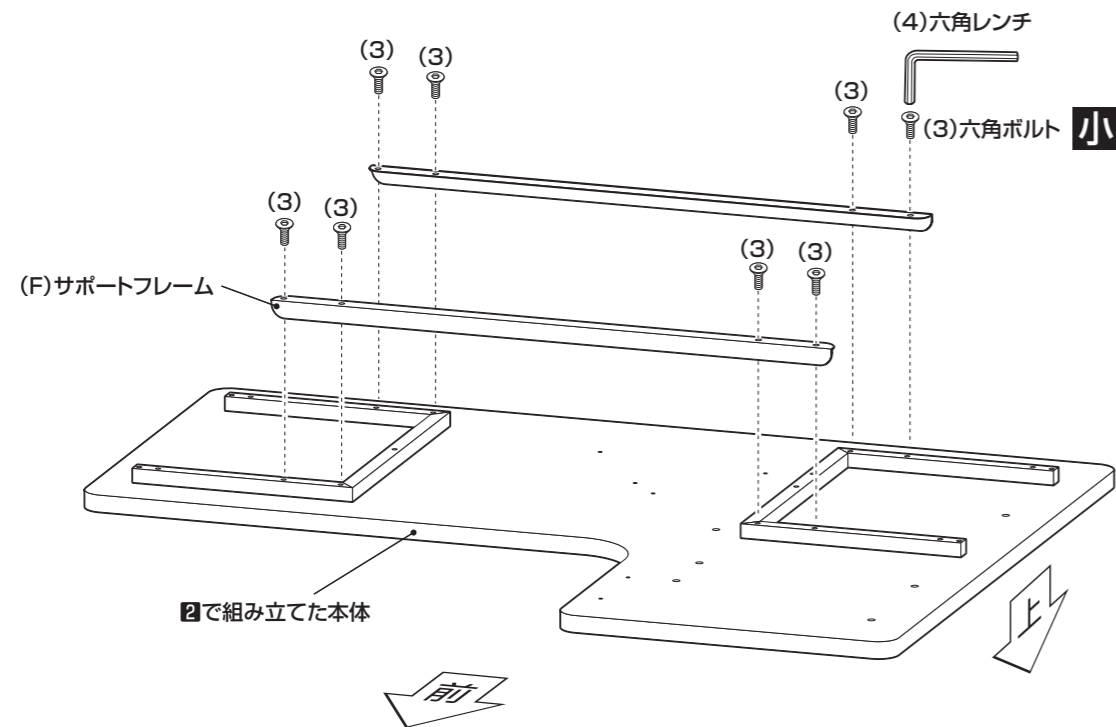

5 右コーナー 裏返した天板に補強フレームを取り付けます。 ボルトを **仮締め** してください。

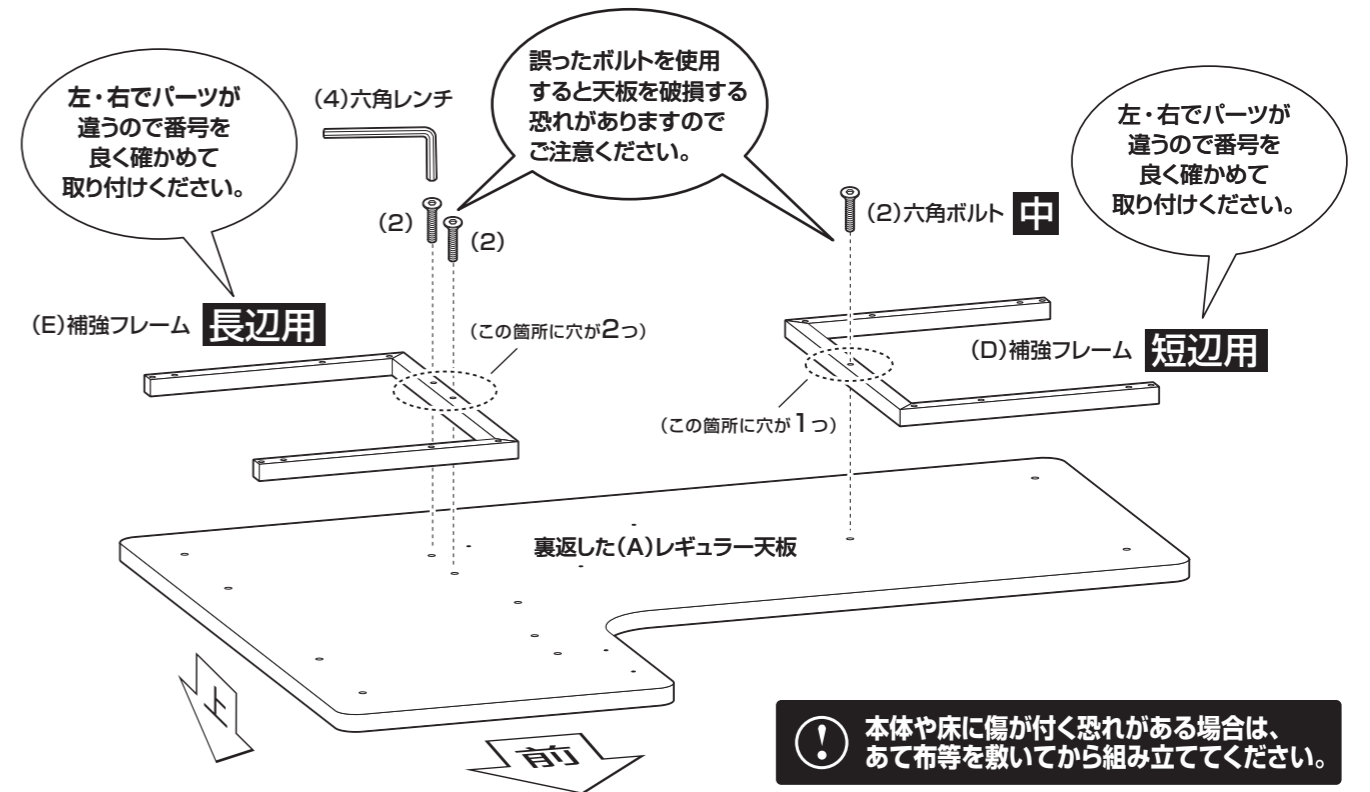

4 ③で組み立てた本体に脚部フレームとアジャスターを取り付けます。 ボルトを **仮締め** してください。

★の箇所は、(1)六角ボルト **大** を外側(合計3箇所)、(2)六角ボルト **中** を内側(合計7箇所)

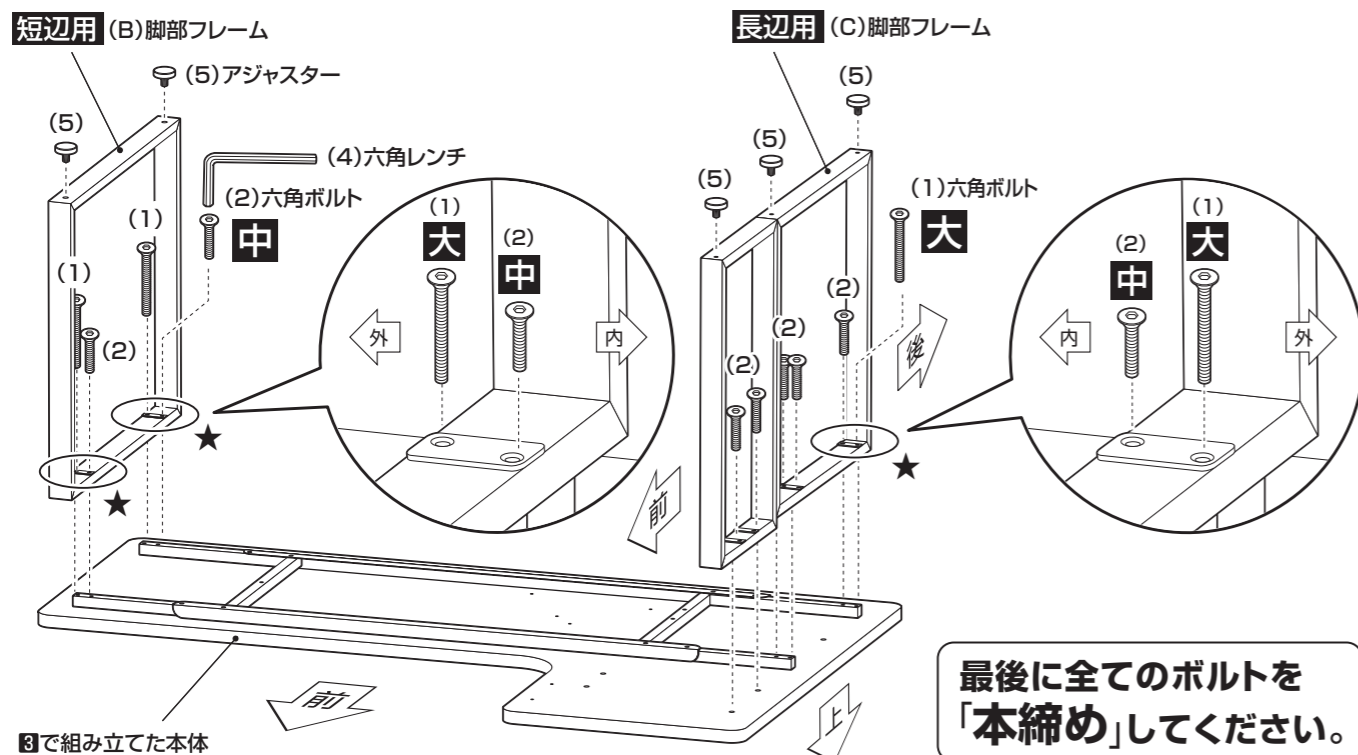

6 ⑤で組み立てた本体にサポートフレームを取り付けます。 ボルトを **仮締め** してください。

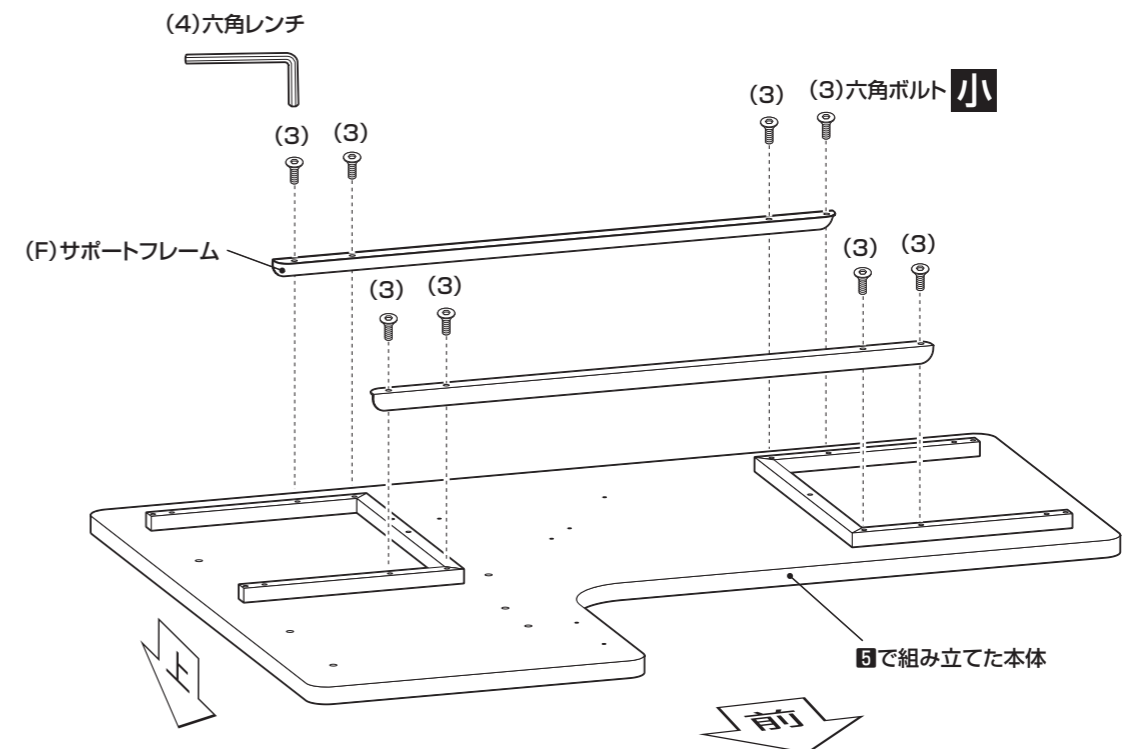

組み立て順序

■各締め付け箇所は仮止めし、組み立て完成後各箇所をしっかりと締め直してください。
 ■電動ドライバーはご使用にならないでください。■必ず2人以上で組み立ててください。

7 ⑥で組み立てた本体に脚部フレームとアジャスターを取り付けます。ボルトを**仮締め**してください。

★の箇所は、(1)六角ボルト**大**を外側(合計3箇所)、(2)六角ボルト**中**を内側(合計7箇所)

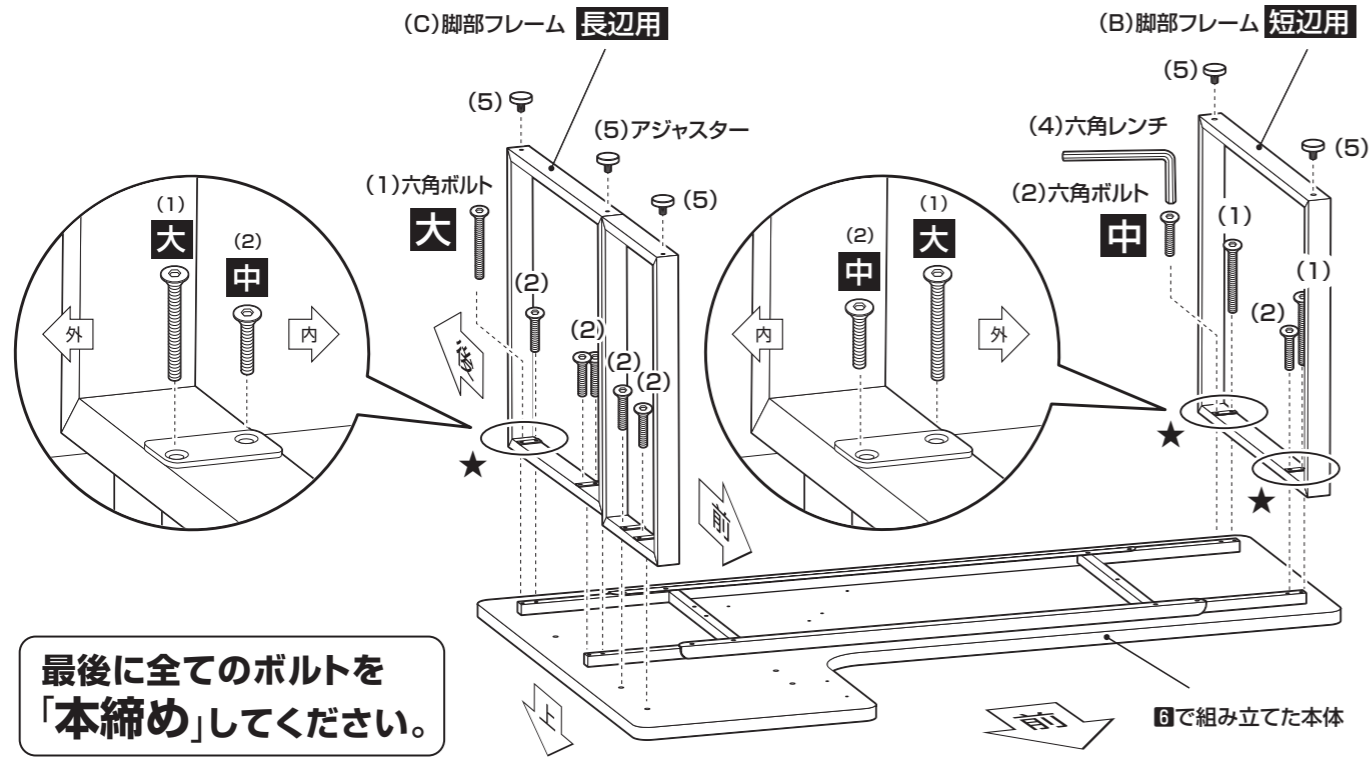

9 共通 お好みの場所にフックを取り付けて完成です。(イラストはFUD-TLC1410の例です)

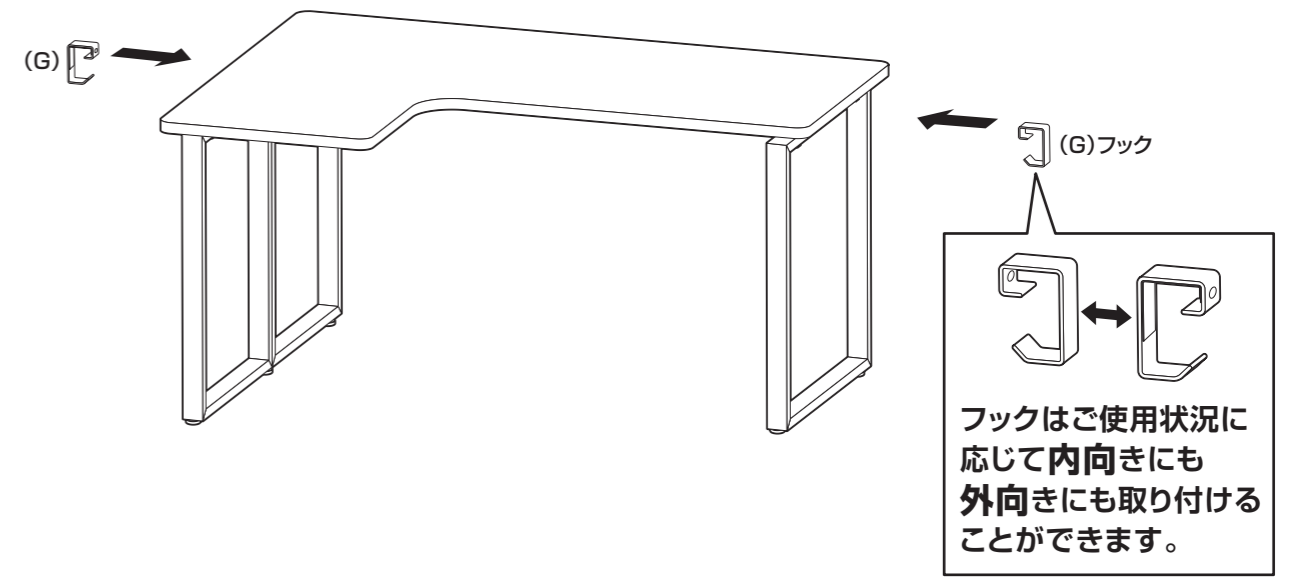

8 共通 本体を起こし全体に緩みがない事を確認してください。

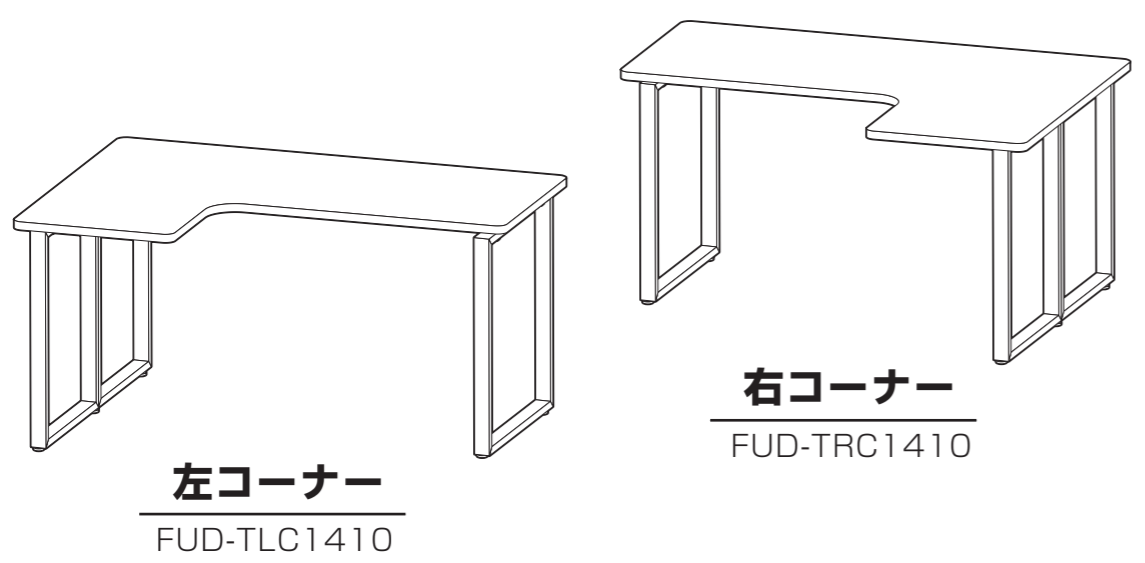

フックを内向きにする場合

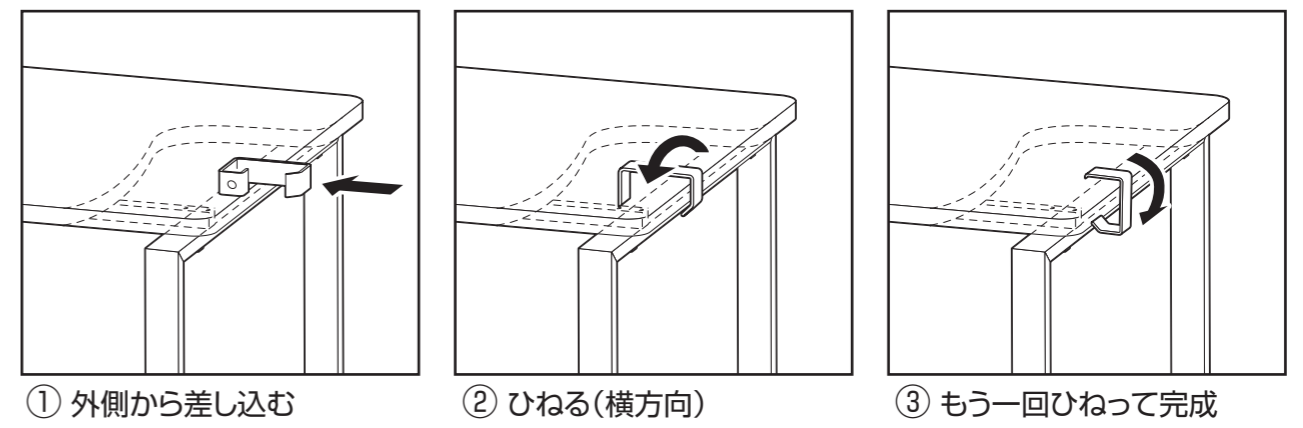

フックを外向きにする場合

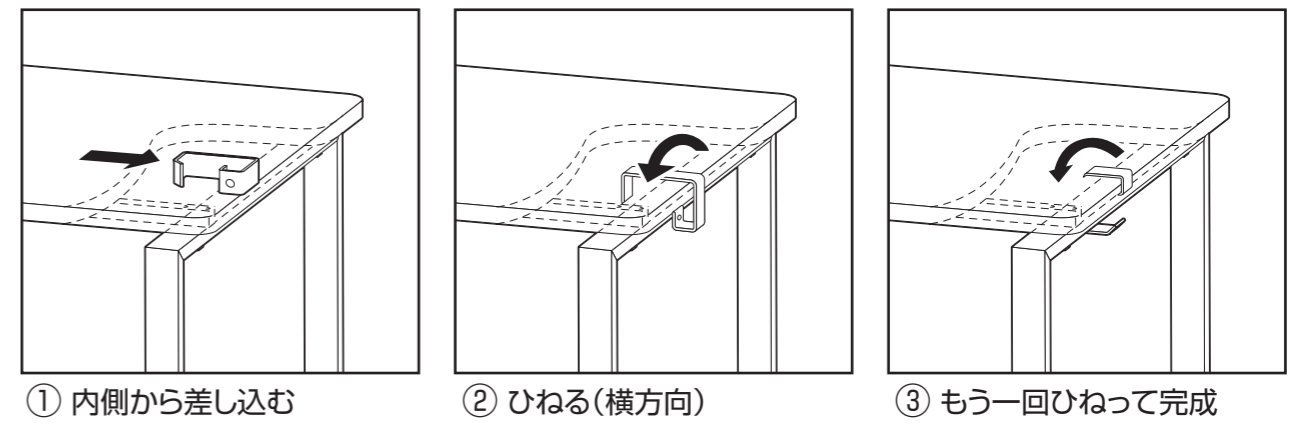

取扱い・組み立て説明書は大切に保管してください

危険

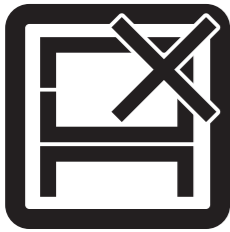

本来の用途以外の使い方はしないでください

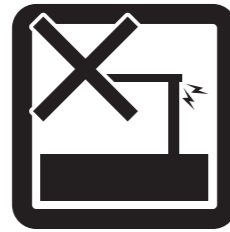

異常が生じたまま使用しないでください

警告



踏み台代わりに使用しないでください



偏った荷重や過度な荷重は掛けないでください



物品をのせたまま移動を行わないでください



熱い鍋やヤカン等を置かないでください

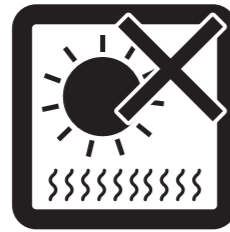

直射日光や高温多湿な場所に設置しないでください



ストーブ等の火気の近くには設置しないでください

注意

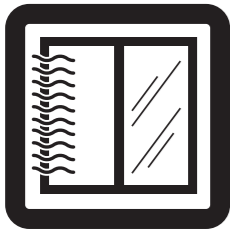

開梱の際は換気に十分注意してください



各部の組み立てがきっちりなされている事をご確認の上でご使用ください



ロック機能がある製品はしっかりとロックしてください



お子様が乗ったり、押したり、遊んだりしないように注意してください



水平な場所に設置してください

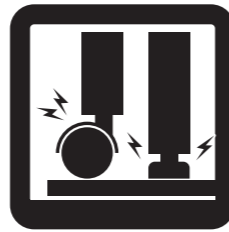

床の材質によっては接地面が傷ついたり、変色することがあります。敷物などで床面を保護することをおすすめします。

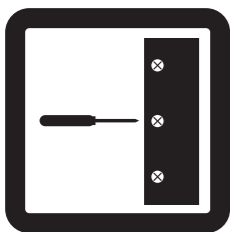

定期的にボルト・ネジ類を締め直してください

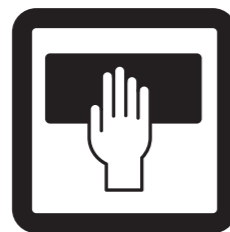

お手入れにはかたく絞ったタオル等をお使いください



水気のあるものをこぼしたらすぐに拭き取ってください



お客様のお取扱いの不注意による破損等の補償はいたしかねます



廃棄する際は居住地域の処理法に従ってください



本組立説明書を許可無く転載することは禁止しております

この度は、弊社商品をお買い上げいただき誠にありがとうございます。

1. 製品購入後すみやかに、部品・部材を確認してください。不足及び不具合があった場合は、部品・部材の発送、不具合品の交換対応させていただきます。
2. 以下に該当する場合には、1の適用はできませんので予めご了承ください。
 - (1)取扱い・組み立て説明書、製品ラベルなどの記載に反するお取り扱いによる故障または損傷。
 - (2)ご購入後の設置場所の移動やご使用中における落下・衝撃などに起因する故障または損傷。
 - (3)保管上の不備及び手入れの不備による故障または損傷。
 - (4)ご使用上の誤りあるいは不当な改造や修理に起因する故障または損傷。
 - (5)ご使用の経年による消耗品の損傷。
 - (6)火災・地震・落雷その他天変地異あるいは外部要因の異常に起因する故障または損傷。
 - (7)オークションなどの個人間売買を含む中古販売による製品。

当製品につきまして
ご不明な点がございましたら
右記までご連絡ください。

消費者窓口 フリーダイヤル

0120-069-060

■AM9:00~PM5:30 土日・祝除く
発売元:株式会社 山善 家庭機器事業部

※故障及びお問い合わせは、お買い求められました販売店までお申し付けください。
※商品の仕様は予告なく変更する事があります。