



Panasonic®

取扱説明書

ポスター一体型宅配ボックス COMBO MULTI コンボマルチ

このたびは、パナソニック製品をお買い上げいただき、まことにありがとうございます。

■取扱説明書をよくお読みのうえ、正しく安全にお使いください。

■ご使用前に「安全上のご注意」を必ずお読みください。

■保証書は「お引き渡し日・販売店名」などの記入を確かめ、取扱説明書とともに大切に保管してください。

安全上のご注意 必ずお守りください

人への危害、財産の損害を防止するため、必ずお守りいただくことを説明しています。

■誤った使い方をしたときに生じる危害や損害の程度を区分して、説明しています。

■お守りいただく内容を次の図記号で説明しています。



警告

「死亡や重傷を負うおそれがある内容」です。



注意

「軽傷を負うことや、財産の損害が発生するおそれがある内容」です。



してはいけない内容です。



実行しなければならない内容です。

警告



禁止

● 分解、改造および仕様変更はしない
事故、故障の原因となります。

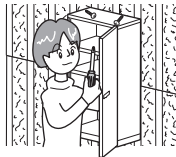

● 動く部分へ手や指などを差し込まない
はさまれて、けがをすることがあります。



● 製品にのぼったり、ぶらさがったり、揺らしたりしないよう、お子様には特に注意する
転倒してけがをするおそれがあります。

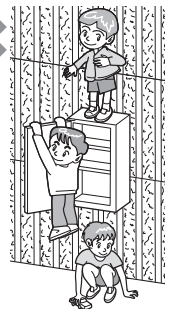

● 製品の下に入り込んで遊ばないよう、お子様には特に注意する
頭をぶつけてけがをするおそれがあります。

注意



禁止

● ホースによる直接の散水はしない
各機能に障害が生じるおそれがあります。

● 取り出し側扉を閉め忘れない (FRタイプのみ)
荷物の受取操作が正常にできないことがあります。



必ず守る

● 異常を感じた場合はすみやかに使用を中止する
(例) ・異音がする ・ガタツキがある
・動きがおかしい、動かない
・部品の損傷、故障がある
・腐食などにより機能、性能が低下している
・その他

販売店、工事店または最寄りの当社修理ご相談センターにご相談ください。

保証書付き

使用上のご注意

- 貴重品、重要書類、危険物、なま物などの保管はしないでください。
一般配達物や郵便物の受箱として設計されていますので、貴重品類の受け取りや保管には適しておりません。鍵も入れないでください。意図的な盗難やいたずらには対応できません。また、風雨や諸条件によって雨水などが浸入することがありますのでご注意ください。
- 各扉を開け放しにしないでください。
雨水の浸入や故障の原因となります。
- 故意、悪意、いたずらに対する防御機能はありません。
- 配達される業者様等の故意、過失、使用上の誤りによる荷物の盗難、紛失については責任を負いかねますのでご了承ください。
- 受取物の認識機能はありません。
- 生鮮食料品、現金、貴重品などは受け取れません。
- 扉を閉めるときは静かに閉めてください。
扉を強く乱暴に閉めると、音が隣家に響き迷惑になります。特に深夜などは十分にご配慮ください。
- 雨により、本体天面に水がたまります。ご使用時は水に濡れないようご注意ください。
- 風雨の強いときは、雨水が入り郵便物や配達物を濡らすおそれがあります。早めに郵便物や配達物を取り出してください。
- 台風など風の強いときは、外扉を必ず閉め、ロープ等で扉が開かないように固定してください。
外扉が風にあおられ破損するおそれがあります。
- 火気を近づけないでください。
変色・塗装はがれの原因となります。
- 強い衝撃をあてないでください。
故障の原因となります。
- 固いものでこすったり、みがいたりしないでください。
傷・腐食の原因となります。
- 長期間の不在時は配達扉を「使用中」と施錠し配達物を受け取れないようにすることをおすすめします。

各部のなまえとはたらき

※イラストは〈左開き〉です。

<FRタイプ：前入れ後ろ出し>

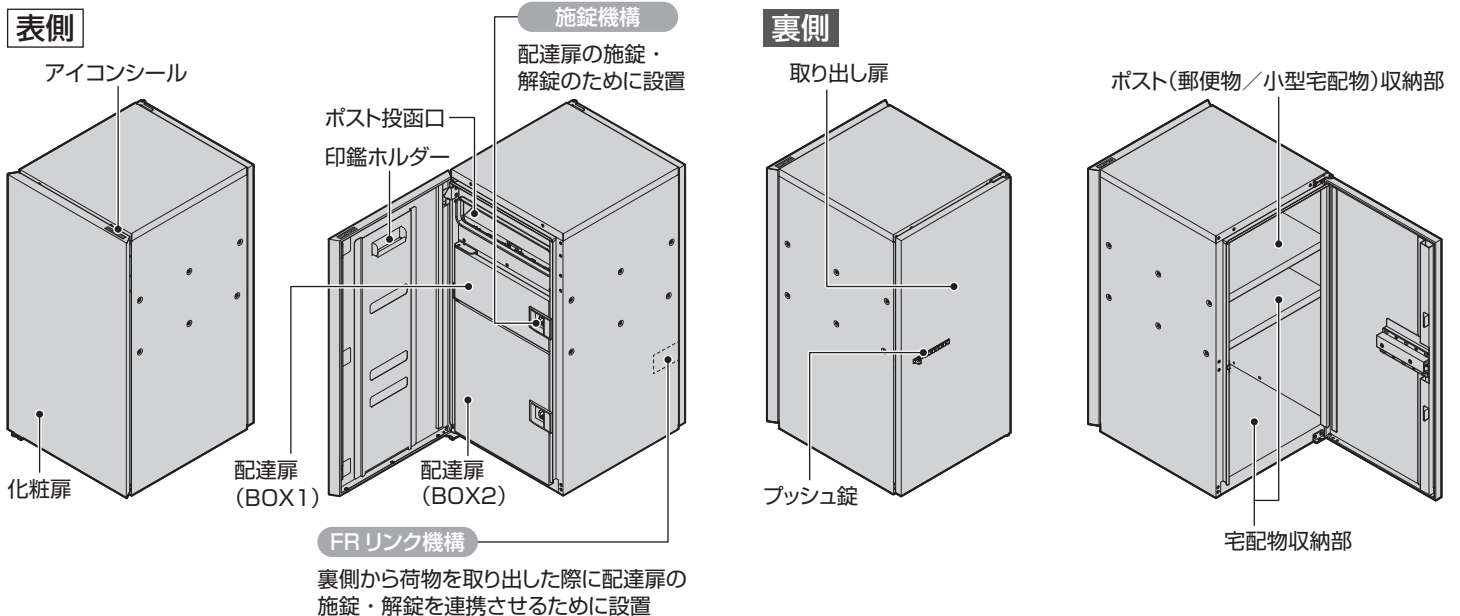

<FFタイプ：前入れ前出し>

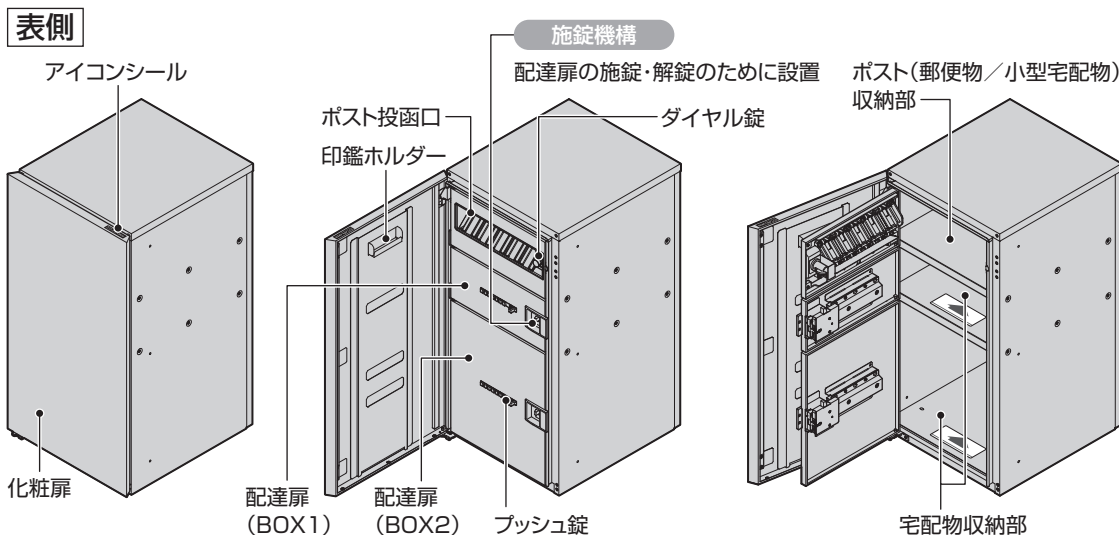

■推奨印鑑

シヤチハタ ネーム9

受け取りの範囲

[単位：mm]

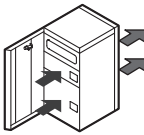
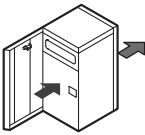
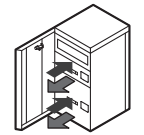
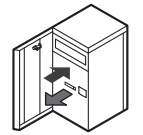
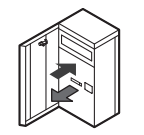
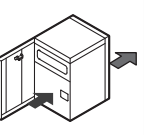
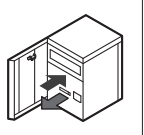
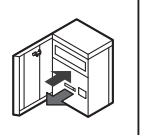
高さ	ラージ (高さ 790)				ミドル (高さ 590)				
奥行き	奥行き 460				ハーフ 奥行き 300	奥行き 460		ハーフ 奥行き 300	
取り出し構造	FR タイプ		FF タイプ		FF タイプ	FR タイプ	FF タイプ	FF タイプ	
宅配ボックス 受取数	2個受取	1個受取	2個受取	1個受取	1個受取	1個受取	1個受取	1個受取	
サイズ※	ボックス S	ボックス L	ボックス S	ボックス L	ハーフ L	ボックス M	ボックス M	ハーフ M	
	ボックス M		ボックス M						
									
ポスト (郵便物) 収納部	最大 受け取り サイズ	W : 300 D : 340 H : 70		W : 260 D : 340 H : 70		W : 260 D : 150 H : 70	W : 300 D : 340 H : 70	W : 260 D : 340 H : 70	W : 260 D : 150 H : 70
	ゆう パケット プラス	最大 3 個				最大 2 個	最大 3 個		最大 2 個
重量 (kg)	22.0	21.0	21.5	20.5	16.5	17.5	17.0	14.0	

※ボックス受取有効サイズは下記を参照してください。

■受取有効荷物サイズ (□□はボックス内寸)

●ボックスS

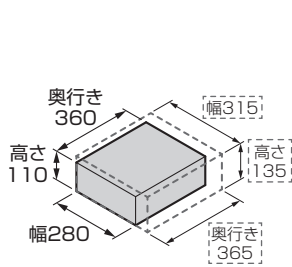

●ボックスM

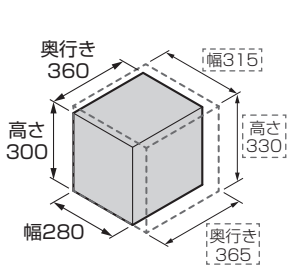

●ボックスL

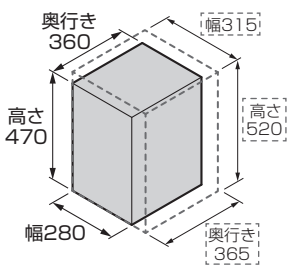

●ハーフM

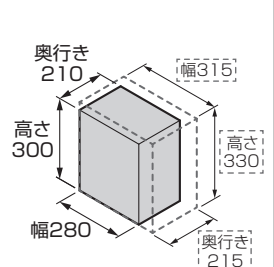

●ハーフL

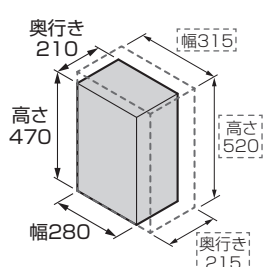

お願い

確実にポスト・宅配ボックスをお使いいただけるために、配達業者様へポスト・宅配ボックスの使用のご指示をお願いいたします。

- ①最寄の配達業者様へ連絡していただき、不在時のコンボマルチの使用をお伝えください。
- ②不在配達票が入っていた場合、荷物配達の日時のご指示とともに、次回より不在時のコンボマルチの使用をお伝えください。



■受け取りできないもの

- 生鮮食料品
- 現金・貴重品・生花など

使用方法 <FRタイプ：前入れ後ろ出し>

[単位：mm]

郵便物・荷物の配達（宅配業者の操作）

① 化粧扉を開ける

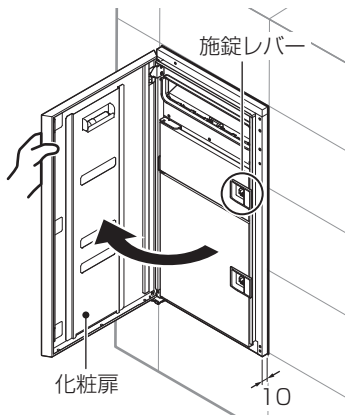

ご注意

施錠ブロックの施錠レバーが空き（緑）になっていることを確認してください。

施錠レバー（緑色側）確認

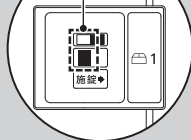

② 配達扉を開けて郵便物・荷物を入れる

※厚み 70 mm 未満の荷物はできるだけポスト側へ投函してください。

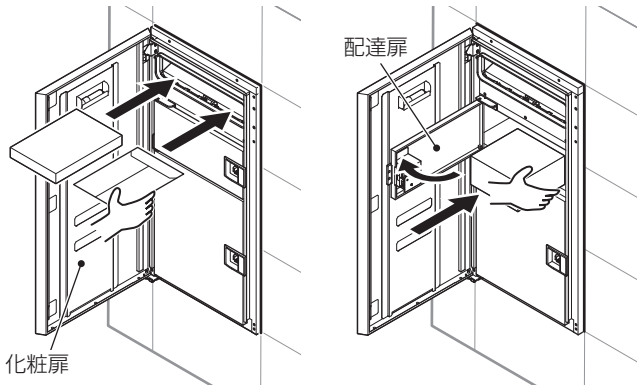

ご注意

取り出し扉を閉めていないと配達扉は開きません。

BOX1・BOX2 に配達の場合

③ 配達扉を閉め、施錠レバーをスライドさせて施錠する

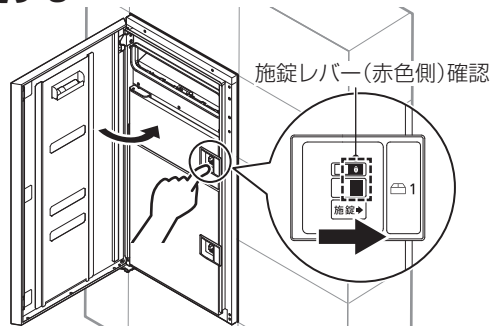

④（必要に応じて）印鑑ホルダーに設置した印鑑で押印する

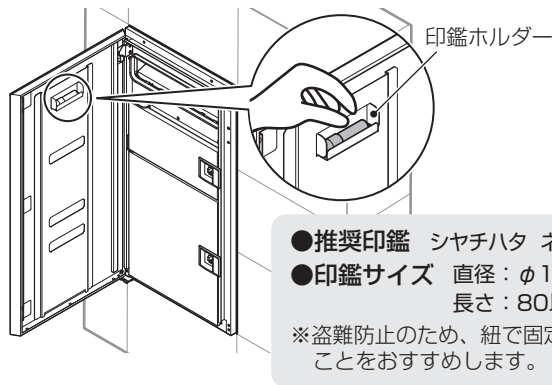

- 推奨印鑑 シヤチハタ ネーム9
 - 印鑑サイズ 直径：φ18以下
長さ：80以下
- ※盗難防止のため、紐で固定することをおすすめします。

⑤ 化粧扉を閉める

ご注意 確実に扉が閉まっているか確認してください。

郵便物・荷物の取り出し（お施主様の操作）

① 暗証番号を押す

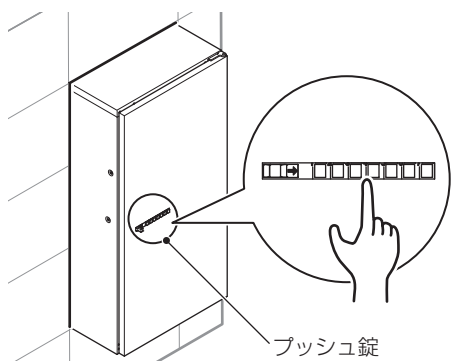

② レバーをスライドさせて解錠する

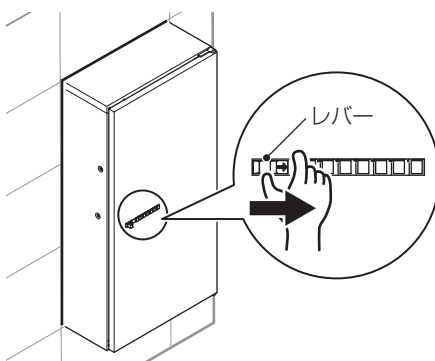

③ 荷物を取り出して取り出し扉を閉める

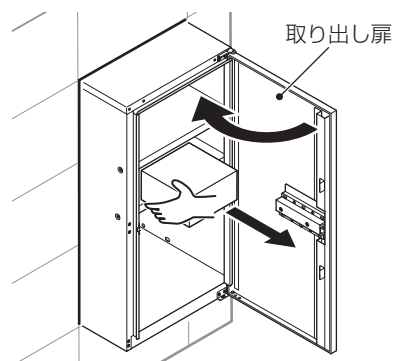

ご注意

- 暗証番号の入力を間違えた場合はレバーを押してリセットしてください。

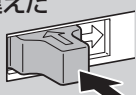

- 工場出荷時は暗証番号が設定されていません。ボタンを押さずにレバーをスライドし、解錠してください。

- 取り出し扉を開けるとBOX1・BOX2すべての施錠が解錠状態となりますので、荷物の取り出し忘れにご注意ください。

使用方法 <FFタイプ：前入れ前出し>

[単位：mm]

郵便物・荷物の配達（宅配業者の操作）

① 化粧扉を開ける

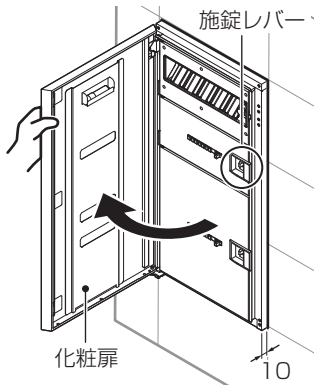

ご注意

施錠ブロックの施錠レバーが空き(緑)になっていることを確認してください。

施錠レバー(緑色側)確認

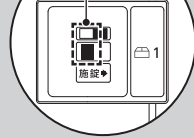

② 配達扉を開けて郵便物・荷物を入れる

※施錠レバーに触れないように注意してください。
※厚み 70 mm 未満の荷物はできるだけポスト側へ投函してください。

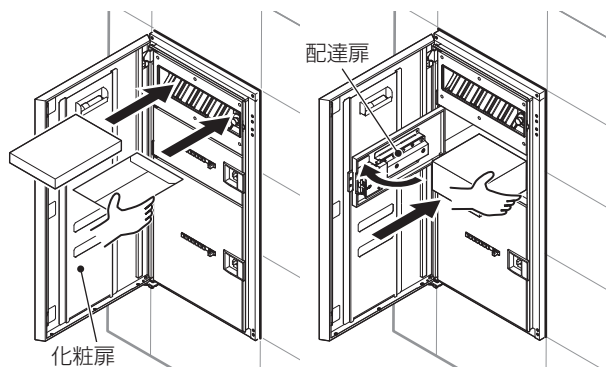

BOX1・BOX2 に配達の場合

③ 配達扉を閉め、施錠レバーをスライドさせて施錠する

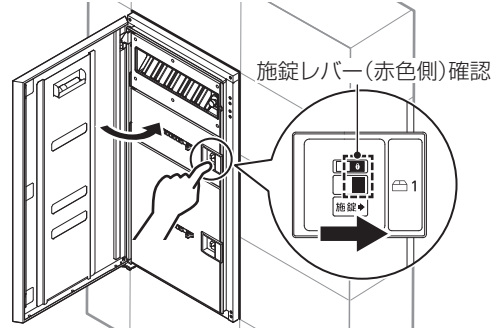

④ (必要に応じて)印鑑ホルダーに設置した印鑑で押印する

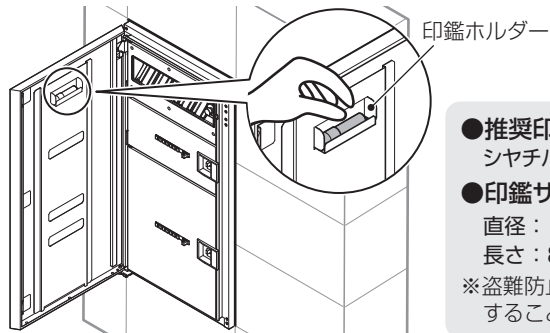

- 推奨印鑑
シヤチハタ ネーム9
 - 印鑑サイズ
直径：φ18以下
長さ：80以下
- ※盗難防止のため、紐で固定することをおすすめします。

⑤ 化粧扉を閉める

ご注意 確実に扉が閉まっているか確認してください。

郵便物・荷物の取り出し（お施主様の操作）

ポスト ① ダイヤル錠の暗証番号を合わせてポスト扉を開ける

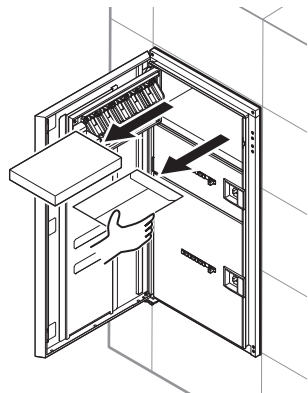

■ダイヤル錠の解錠方法

暗証番号シールの番号を次のように合わせると解錠できます。

1. ダイヤルを右へ回して親番号を2回、目盛りに合わせる。
2. 左に戻して、子番号を合わせる。
(例) 親番号「3」…右へ2回「3」
子番号「6」…左へ1回「6」

■ダイヤル錠の施錠方法

左右どちらかに1回転以上回します。

ご注意

- 1回転以上回さないと子番号を合わせただけで開く場合があります。
- ※ダイヤル錠の暗証番号は変更できません。

② 荷物を取り出して化粧扉を閉める

BOX ① 暗証番号を押し、レバーをスライドさせて解錠する

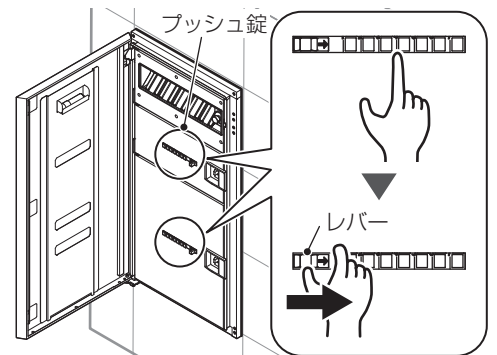

- 暗証番号の入力を間違えた場合はレバーを押してリセットしてください。
- 途中でボタンが「カチッ」と戻りますが、解錠するまでレバーを最後まで横にスライドしてください。

② 荷物を取り出して化粧扉を閉める

故障かな？と思ったら

修理、サービスを依頼される前に次の項目の点検をしてください。

品種	症状	点検	処置
FFタイプ・FRタイプ共通	化粧扉・配達扉・取り出し扉が開かない（開きにくい）	扉が垂れ下がっていませんか？	ヒンジなどのねじのゆるみがないか確認してください。
	配達扉が施錠できない（施錠レバーがスライドしない） 荷物が取り出しできない	施錠レバーや可動部に異物が詰まっていますか？	異物を取り除いて、清掃をしてください。
		ブッシュ錠の暗証番号が間違っていますか？	ブッシュ錠の暗証番号を確認して正しい暗証番号を入力してください。
FFタイプ	ポスト扉が開かない	ダイヤル錠の暗証番号が間違っていますか？	ダイヤル錠の暗証番号を確認して正しい暗証番号を入力してください。
FRタイプ	配達扉が（施錠されていない状態で）開かない	取り出し扉が開いていませんか？	取り出し扉がしっかりと閉まっていることを確認してください。
	（取り出し扉を開いても）配達扉が解錠しない	FRリンク機構部に異物が詰まっていますか？	異物を取り除いて、清掃をしてください。 （ばねなどが破損している場合は、購入した販売店様にご相談ください。）

上記処置をしても直らない場合は、修理ご相談窓口（裏表紙参照）へご連絡ください。

お手入れと点検

- 乾いたやわらかい布、または固くしぼったやわらかい布で汚れをふき取ってください。

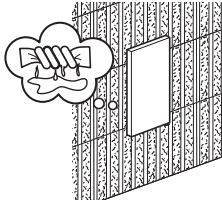

- 水洗いはしないでください。

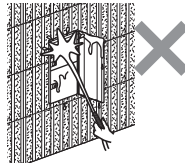

⚠ 注意



禁止

- ホースによる直接の散水はしない
各機能に障害が生じるおそれがあります。

ポスト一体型宅配ボックス 保証書

※お客様様	お名前	様	※お引き渡し日	年	月	日
	ご住所		シリーズ・品番			
※販売店	電話番号	取扱販売店名・住所・電話番号	保証期間	お引き渡し日より 本体2年間		

ご販売店様へ 上記※印欄は必ず記入してお渡しください。

無料修理規定

本書はお引き渡し日から本書に明示した期間中故障が発生した場合には、無料修理規定の内容で無料修理を行うことをお約束するものです。

1. 取扱説明書、本体貼付ラベルなどの注意書に従った使用状態で保証期間内に故障した場合には、無料修理をさせていただきます。

- (イ) 無料修理をご依頼になる場合には、お買い上げの販売店にお申しつけください。
(ロ) お買い上げの販売店に無料修理をご依頼にならない場合には、お客様ご相談窓口にご連絡ください。
(ハ) この商品は、出張修理をさせていただきますので、修理に際し本書をご提示ください。

2. 転居の場合の修理ご依頼先は、お買い上げの販売店またはお客様ご相談窓口にご相談ください。

3. 保証期間内でも次の場合には原則として有料にさせていただきます。

- (イ) 使用上の故意・過失または不当な修理や改造による故障および損傷
(ロ) 消耗部品の取替えや修理
(ハ) お引き渡し後の取付場所の移設、輸送、落下などによる故障および損傷
(ニ) 火災、地震、水害、落雷、凍害、台風、強風その他天災地変および公害、塩害、ガス害（硫化ガスなど）などによる故障・損傷および雨水浸入
(ホ) 車両、船舶などに搭載された場合に生ずる故障および損傷
(ヘ) 仕上げの傷などで、お引き渡し時に申し出がなかったもの
(ト) 瑕疵によらない自然の磨耗、さび、かび、変質、変色、その他類似の事由による場合
(チ) 維持管理の不備による汚れ、さび、給水管、排水管の詰まりなどの不具合
(リ) 第三者による管理上、メンテナンス上などの不備に起因する不具合
(ヌ) 犬・猫・鳥・鼠などの小動物や虫などの行為に起因する故障および損傷
(ル) 施工説明書に記載された方法以外の設置内容に起因する損傷や故障
(ヲ) 建築躯体の変形など対象商品本体以外の不具合に起因する故障および損傷
(ワ) 異常電圧や指定外の燃料・電源（電圧、周波数）の使用および異常水質による故障および損傷
(カ) 契約時、実用化されていた技術では予防することが不可能な現象またはこれが原因で生じた事故による場合
(コ) 保証期間経過後に申し出があったもの、または保証該当事項の発生後、速やかに申し出がなかったもの
(ク) 一般戸建住宅用以外（例えば集合住宅や業務用など）に使用された場合の故障および損傷
(シ) 本書のご提示がない場合
(ソ) 保証書にお引渡し年月日、お客様名、販売店名の記入のない場合（領収書などで左記内容がわかる場合はその限りではありません）、あるいは字句を書き替えられた場合
(ツ) 離島または離島に準じる遠隔地へ出張修理を行う場合の出張に要する実費
(ネ) タバコの火、商品を傷める薬品（有機溶剤、塩素系洗剤、強酸・強アルカリ性洗剤、トイレ用洗剤など）の使用により発生した損傷
(ナ) パナソニックハウジングソリューションズ株式会社が定めたエクステリア商品の使用地域制限を守れなかった場合の故障や損傷
(フ) 環境が特に悪い地域（温泉地など）や場所に取り付けたもの（例えば、塩害や大気中の砂塵や煤煙、各種金属粉、亜硫酸ガス、アンモニア、給湯器の排気ガスなどの反応物質が付着して起る腐食、高温、低温、多湿による故障や損傷）

4. 無料修理により取り外された部品・製品は、弊社の所有になります。

5. 本書は日本国内においてのみ有効です。

6. 本書は再発行いたしませんので大切に保管してください。

7. お客様ご相談窓口は次頁をご参照ください。

修理メモ

※お客様にご記入いただいた個人情報は、保証期間内の無料修理対応および安全点検活動のために利用させていただく場合がございますのでご了承ください。

※この保証書は、本書に明示した期間、条件のもとにおいて無料修理をお約束するものです。したがってこの保証書によって、保証書を発行している者（保証責任者）、およびそれ以外の事業者に対するお客様の法律上の権利を制限するものではありませんので、保証期間経過後の修理についてご不明の場合は、お買い上げの販売店またはお客様ご相談窓口にお問い合わせください。

パナソニックハウジングソリューションズ株式会社 外廻りシステム事業部

〒571-8686 大阪府門真市大字門真1048番地 TEL(代表)06-6909-7676

保証とアフターサービス

よくお読みください

使いかた・お手入れ・修理などのご相談は

- まず、お買い上げの販売店へお申し付けください。
- お買い上げの際に記入されると便利です。

販売店名			
電話			
お引き渡し日	年	月	日

■保証書（7ページ）

お引き渡し日・販売店名などの記入を確かめ、お買い上げの販売店からお受け取り、保管してください。

保証期間：お引き渡し日から本体 2 年間

■補修用性能部品の保有期間 7年

当社は、本製品の機能を維持するために必要な部品を、製造打ち切り後 7 年保有しています。

修理を依頼されるとき

- まず、お買い上げの販売店へご連絡ください。
- 保証期間中は、保証書の規定に従って出張修理をさせていただきます。

■ご連絡いただきたい内容

①品名
②品番
③お引き渡し日
④異常の状況（できるだけ具体的に）

- 保証期間を過ぎているときは、診断をして修理できる場合は、ご要望により修理させていただきます。

●修理料金は次の内容で構成されています。

- 【技術料】 診断・修理・調整・点検などの費用です。
- 【部品代】 修理に使用した部品および補助材料代です。
- 【出張料】 お客様のご依頼により技術者を派遣する費用です。

※この商品は日本国内専用品ですので、日本国外で使用しないでください。万一、日本国外で使用された場合は、修理サービスはお受けになれません。

商品の情報はホームページでご確認ください。

パナソニック 住まい

検索

<https://sumai.panasonic.jp/>

■転居などでお困りの場合は、以下のお客様相談窓口にご相談ください。

ご使用の回線（IP 電話やひかり電話など）によっては、回線の混雑時に数分で切れる場合があります。

消耗品・交換部品・後付パーツのご用命は

ハイ・パーツショップ 一般のお客様用

<https://sumai.panasonic.jp/parts/>

【受付時間】 月～金 / 9:00～18:00 土・日・祝日 / 9:00～17:00



0120-055-802

※携帯電話からもご利用になれます。

※GW休暇・夏季休業・年末年始はお休みまたは受付時間を変更させていただく場合があります。

※ビジネスのお客様はお取引先の販売ルートへお問い合わせください。

●左記番号がご利用いただけない場合は…06-6906-1224



修理のご用命は

修理ご相談窓口 ※インターネットでの依頼も可能です。

<https://sumai.panasonic.jp/support/repair/>

【受付時間】 月～土 / 9:00～19:00 日・祝日・年末年始 / 9:00～18:00



0120-872-150

※携帯電話からもご利用になれます。

●左記番号がご利用いただけない場合は…06-6906-1090



商品のお問い合わせは

住宅設備・建材商品ご相談窓口

<https://sumai.panasonic.jp/support/>

【受付時間】 365日 / 9:00～18:00



個人のお客様 0120-878-093

●左記番号がご利用いただけない場合は…06-6780-5779

法人のお客様 0120-187-150

●左記番号がご利用いただけない場合は…06-6904-7270

※携帯電話からもご利用になれます。

●FAX … 0120-872-460



※所在地、電話番号、受付時間などが変更になることがあります。

ご相談窓口におけるお客様の個人情報のお取り扱いについて

パナソニックハウジングソリューションズ株式会社および関係会社は、お客様の個人情報をご相談対応や修理対応などに利用させていただき、ご相談内容は録音させていただきます。また、折り返し電話をさせていただくために発信番号を通知いたしております。なお、個人情報を適切に管理し、修理業務などを委託する場合や正当な理由がある場合を除き、第三者に開示・提供いたしません。個人情報に関するお問い合わせは、ご相談いただきました窓口にご連絡ください。

商品改良のため、仕様、外観は予告なしに変更することがありますのでご了承ください。

パナソニックハウジングソリューションズ株式会社
外廻りシステム事業部

〒571-8686 大阪府門真市大字門真1048番地

© Panasonic Housing Solutions Co., Ltd. 2025

214-EP225T

Di0825-1095