

サカエ連結キャリー [SCR-700□] 樹脂台車 [SC-400□, SC-450□]

取扱説明書

この度はサカエ製品をお買い上げくださりましてありがとうございます。

この説明書は、この製品の使い方(使用上の注意事項)について記載しています。ご使用前に、この説明書をよくお読みのうえ正しくお使いください。

また、この製品を末長くご利用いただくために、この説明書は大切に保存してください。

尚、弊社では安全な製品作りを常に心がけておりますが、ご不明な点がございましたら、下記のお客様相談室までご連絡ください。

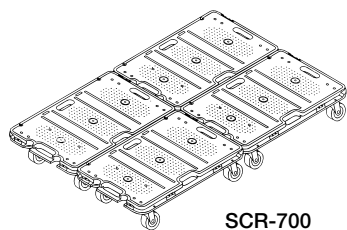
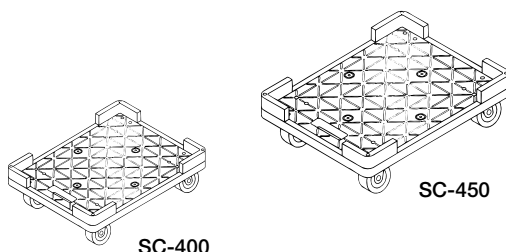

サカエ

大阪市城東区成育5丁目22-9

お客様相談室  0120-575101

No. 462 25E-2

この製品を安全に、また末長くご利用いただくために、次の事項を必ず守って下さい。

△安全上のご注意

- 製品の等分布耐荷重(荷台全面に均等に物を置いた場合)は、

| | |
|----------|-------|
| SCR-700□ | 150kg |
| SC-400□ | 100kg |
| SC-450□ | 120kg |

積載荷重は、製品の耐荷重の範囲内にして下さい。それ以上載せたり、荷重が片寄りますと製品破損の恐れがあります。
- 製品の上に腰を掛けたり、乗ったりしないで下さい。転倒や転落事故の原因となります。
- 斜面や凹凸のある場所でのご使用は避けて下さい。
- 不安定な荷物や重量に偏りのある荷物は載せないで下さい。
- 使用中にネジやパーツのゆるみなどによるガタツキが生じたときは、工具等で締め直して下さい。ゆるんだまま使用していると、変形や破損及び転倒などの原因となります。
- 製品の分解・改造や部品をはずしたり、はずれたまま使用しないで下さい。
- 可動部の隙間に指を入れますと、指をはさむ恐れがありますので絶対に入れないで下さい。
- この製品は運搬車であって荷置台ではありませんので、長時間荷物を置いたままにされると、キャスターの故障の原因となり、強いては事故の原因となりますので、運搬後は必ずおろして下さい。
- この製品を第三者に貸すときは、取扱方法を十分に説明し、この説明書もお渡し下さい。

◆使用上のご注意

- この製品は、室内または屋内用です。屋外や水のかかるところでは、故障や表面材の損傷の原因となりますので使用しないで下さい。
- 直射日光の当たるところや温度・湿度の著しいところでの使用は避けて下さい。変色や変形の原因となります。
- 製品の上にハンダゴテ等、高温になった機具類、熱い湯のみや加熱したナベ・ヤカンなどを直接置かないで下さい。火災や変色や変形の原因となります。
- 製品を水に濡れたままにしておきますと表面材の損傷の原因となりますので、必ず乾いたやわらかい布で拭き取って下さい。
- 消耗部品には寿命があります。キャスター部や可動部などに、異常音等(損耗現象)が発生した場合は、購入店へご相談下さい。
- キャスター等は床面が汚れたり、跡形が残る場合があります。
- 特別なご使用をされる場合は、購入店へご相談下さい。
- 製品に不具合が生じたときは、購入店へご相談下さい。

◆サカエ製品全般のお手入れのしかた

通常は乾いたやわらかい布でから拭きして下さい。汚れが著しい場合は、次の1～3の手順を守って汚れを落として下さい。

- 薄めた中性洗剤につけた布を、かたく絞って拭いて下さい。
- 水につけた布をよく絞って、中性洗剤が残らないように拭いて下さい。
- 乾いたやわらかい布で、水分が残らないように拭き取って下さい。

※汚れが落ちない場合は、1～3の作業を繰り返し行って下さい。

※シンナー系の溶剤、アルカリ性の洗剤等は使用しないで下さい。使用しますと表面材の損傷の原因となります。

組立て方法 ~スタッキング方法及び注意事項~

SCR
700
(スタッキング方法)

①ベースになる台車を置きます。

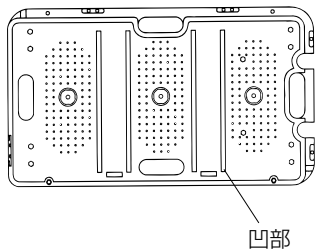

②ベースになる台車の表面凹部に、上に乗せる台車の裏面凸部にあわせませす。

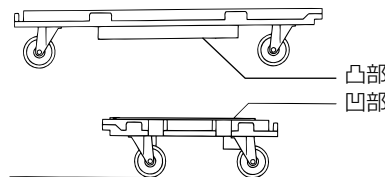

③凹凸のあう所で、台車をかさねます。

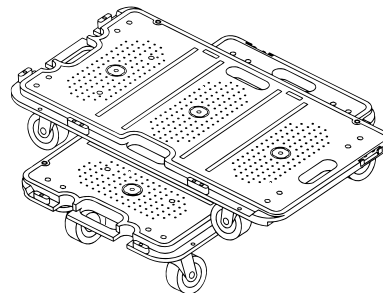

SCR
700
(連結方法)

①ベースになる台車を置きます。

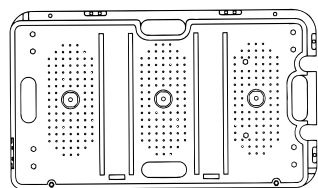

②ベースになる台車の連結用凸部を、連結する台車裏の連結用凹部に差し込みます。

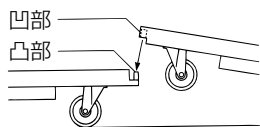

③連結した状態でボルト固定することによりより強い連結をおこなうことが可能となります。

〈連結に必要な部品明細〉
六角ボルト M6×40L 2ヶ
フランジナット M6 2ヶ

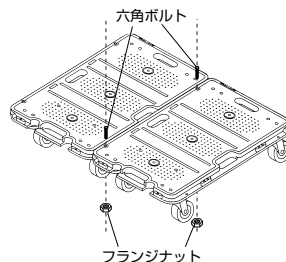

④②を繰り返し、任意の大きさに連結します。

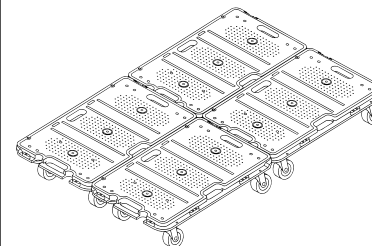

SC
400・450
コーナーガイド取付方法

樹脂台車にコーナーガイドを六角ボルト、平座金、バネ座金、六角ナットで取り付けて下さい。

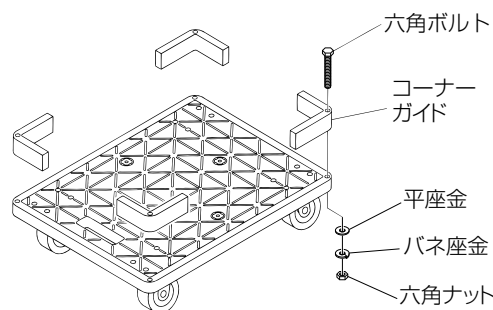

コーナーガイドを使用しますと、積み重ねが可能になります。(5段迄)

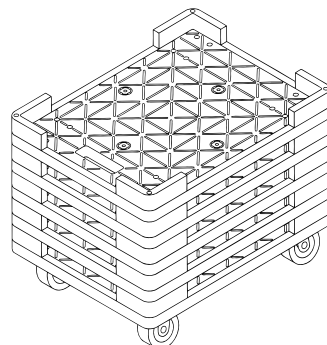

SCR
700
(連結方法)

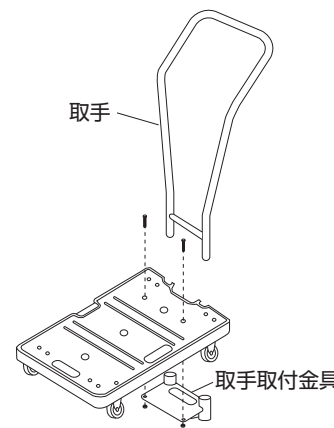

台車に取手取付金具を差し込み、六角ボルト、フランジナットで取り付けて下さい。取手を、パイプの中に差し込んで下さい。

※取手使用時の積載荷重は40kg以下にてご使用下さい

SC-400・450用
オプションコーナーガイド

(SC-4KQ)
(SC-4KB)

部 品 明 細



六角ボルト
M8×65L 4ヶ



平座金
M8 4ヶ



バネ座金
M8 4ヶ



六角ナット
M8 4ヶ

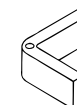

コーナーガイド
4ヶ