

商品の情報はホームページでご確認ください。 [パナソニック 電動工具](#) [検索](#) www2.panasonic.biz/jp/densetsu/powertool/

お客様ご相談窓口のご案内
商品のお問い合わせ

パナソニック 電設資材 商品ご相談窓口

フリーダイヤル **0120-878-082**

【受付時間】月～土 / 9時～18時
祝日・正月三が日を除く
※携帯電話からもご利用いただけます。

●左記番号がご利用
いただけない場合 **06-6780-2551**

●FAX **0120-872-460**

[パナソニック 住まいサポート](#) [検索](#) sumai.panasonic.jp/support/

※ご使用の回線（IP電話やひかり電話など）によっては、回線の混雑時に数分で切れる場合があります。※電話番号、受付時間などが変更になることがあります。

パナソニックと誤認させて、電話勧誘したり、強引に販売する住宅設備・建材の訪問販売業者にご注意ください。
訪問販売や電話勧誘販売は消費者保護を目的とした法律*の適用を受けます。 ●特定商取引法（旧訪問販売法） ●消費者契約法（消費者と事業者が結んだ契約全てが対象です）*

【ご相談窓口における個人情報のお取り扱い】
パナソニック株式会社およびグループ関係会社は、お客様の個人情報をご相談対応や修理対応などに利用させていただき、ご相談内容は録音させていただきます。また、折り返し電話をさせていただくために発信番号を通知いただいております。なお、個人情報を適切に管理し、修理業務等を委託する場合や正当な理由がある場合を除き、第三者に開示・提供いたしません。個人情報に関するお問い合わせは、ご相談いただきました窓口にご連絡ください。

電動工具の振動3軸合成値の表示に関するお知らせ

厚生労働省 基発0710第1号および第2号（平成21年7月10日付）により、振動障害予防のため、同基発に記載された振動工具の振動ばく露時間管理を推進する旨が通達されました。この通達に基づき、当社ではカタログ・取扱説明書・ホームページに「振動3軸合成値」を公開しています。

- 当社ホームページ
対象機種「振動3軸合成値」を掲載しています。
<http://www2.panasonic.biz/jp/densetsu/powertool/vibration/index.html>
振動障害予防対策の詳細につきましては、右記のホームページをご参照ください。
なお、振動障害予防対策指針に関するご質問は、最寄りの都道府県労働局・労働基準監督署へお問い合わせください。
- 日本電機工業会（JEMA）
「周波数補正振動加速度実効値の3軸合成値」による振動障害予防対策について
<http://www.jema-net.or.jp/Japanese/pis/powertool.html>
- 厚生労働省
「振動障害の予防のために」パンフレット
・このパンフレットから「日振動ばく露量A（B）の計算テーブル」がダウンロードできます。
<http://www.mhlw.go.jp/new-info/kobetu/roudou/gyousei/anzen/dl/090820-2a.pdf>

安全に関するご注意

- ご使用の際は、取扱説明書をよくお読みの上、正しくお使いください。

ご購入の前に

- 本カタログ掲載商品の価格には、配送・設置調整費・工事費、使用済み商品の引き取り費等は含まれておりません。
- 商品改良のため、仕様・外観は予告なしに変更することがありますのでご了承ください。
- 印刷物と実物とでは多少色味が異なる場合があります。あらかじめご了承ください。
- このカタログの掲載商品の詳細については、当社またはご販売店様におたずねください。

保証書に関するお願い

- 商品には保証書を添付しております。ご購入の際は、必ず保証書をお受取りの上、保存ください。尚、店名、ご購入日の記載のないものは無効となります。
- 製造番号は安全確保上重要なものです。お買上げの際には商品本体に製造番号が表示されているか、また、保証書記載の製造番号と一致しているかお確かめください。

補修用性能部品 保有期間

- 当社は、このカタログに掲載の製品の補修用性能部品を製造打ち切り後5年保有しています。

使用済み電池パックの回収にご協力をお願いします。

JBRC
一般社団法人 JBRC
<https://www.jbrc.com/>

Li-ion
リチウムイオン電池はリサイクルへ

Ni-MH
ニッケル水素電池はリサイクルへ

Ni-Cd
ニカド電池はリサイクルへ

当社は環境保護と資源の有効利用を考えて、電池パックに使われているリチウムイオン電池・ニッケル水素電池・ニッケルカドミウム電池（ニカド電池）のリサイクルに取り組んでいます。使用済みの電池パックについては、ご面倒ですがJBRCの排出協力店に登録しているご販売店様へご相談くださいますようお願い申し上げます。排出協力店は、JBRCのホームページでご確認ください。

お求めは当店で

パナソニック株式会社 エレクトリックワークス社
電材&くらしエネルギー事業部

〒571-8686
大阪府門真市門真1048

© Panasonic Corporation 2024
本書からの無断の複製はたたくお断りします。

このカタログの記載内容は
2024年12月現在のものです。

EZCT1E906 202412-3YY 第1版

Panasonic

工場用

協働・産業ロボット用 インパクトレンチ ロボテックインパクト



ロボットでできることはハンドリング や溶接だけではありません!

人手不足の
解消に!

『ロボテックインパクト』ならM 8~M10のボルト締めが可能。
パナソニックはボルト締め工程 自動化を工具でご支援します!



現場で起きているボルト締め工程自動化への課題

● ナットランナー (ダイレクトドライブ駆動方式) のドライバーを使用の場合

反力検知によるロボット停止

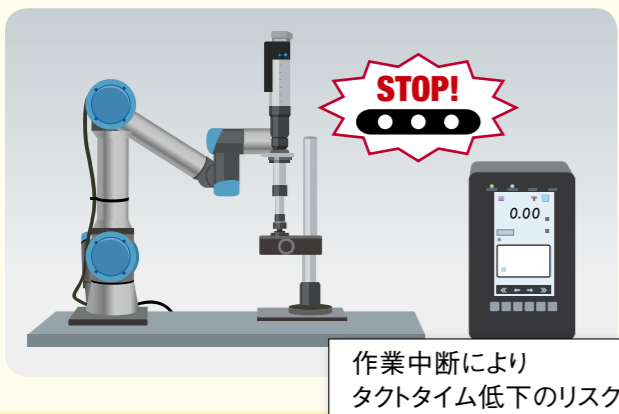

反力大によるロボット・設備の大型化

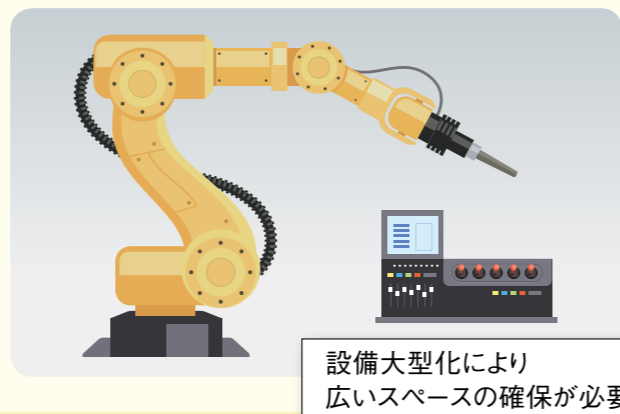

可搬重量に応じて導入コストが増加



● オイルパルス駆動式のドライバーを使用の場合

連続作業時のオーバーヒートによる作業停止

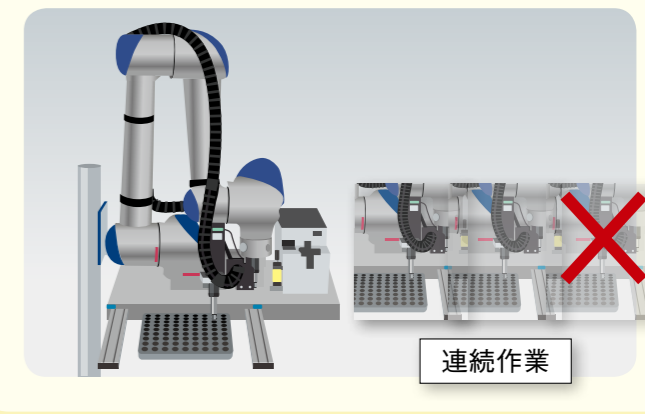

ロボテックインパクトは **インパクト打撃式** で反力が小さく^{※1}、連続作業にも強い!^{※2}

☑ ロボテックインパクトの特長とソリューション

1 低反力でロボットへの負荷が少ない^{※1}
インパクト打撃駆動式で低反力

2 3kg可搬の協働ロボットに対応
本体質量: 1.95kg

3 連続作業に強い^{※2}
オイルレス仕様オーバーヒートの心配なし

低反力のためロボットが停止しにくく、
作業中断によるタクトタイム低下
リスクが軽減

生産性
確保

● ボルト締め時の反力値比較 (60N・m 締め時)

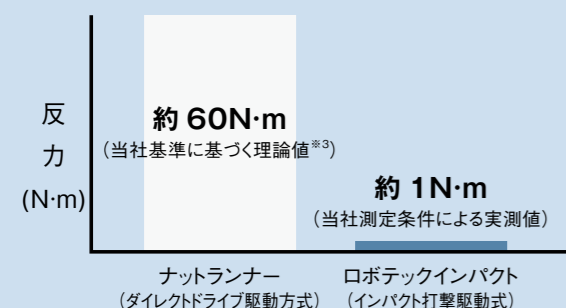

設置スペース削減により、ライン設計
自由度向上やラインの短縮に寄与。
小型ロボットの採用により、
導入コストを抑えることが可能

コスト
抑制



オイルレスにより、連続作業
に強く、タクトタイムへの影響
を低減。オイル交換も不要で
メンテナンスコストも抑えることが可能

生産性
確保

コスト
抑制

オイルを使わないので、
連続作業でもオイルの
オーバーヒートがなく
連続作業に強い!



このような作業におすすめ

自動車ユニット組立工場



設備機器組立工場



※1 当社基準に基づく理論値によりダイレクトドライブ駆動式ドライバーと比較した場合

※2 当社オイルパルスドライバー-EZFLC1Aと比較した場合

※3 作用反作用理論よりダイレクトドライブ駆動の反力を想定

締付データ(トルク値、波形、作業時間など)を記録可能

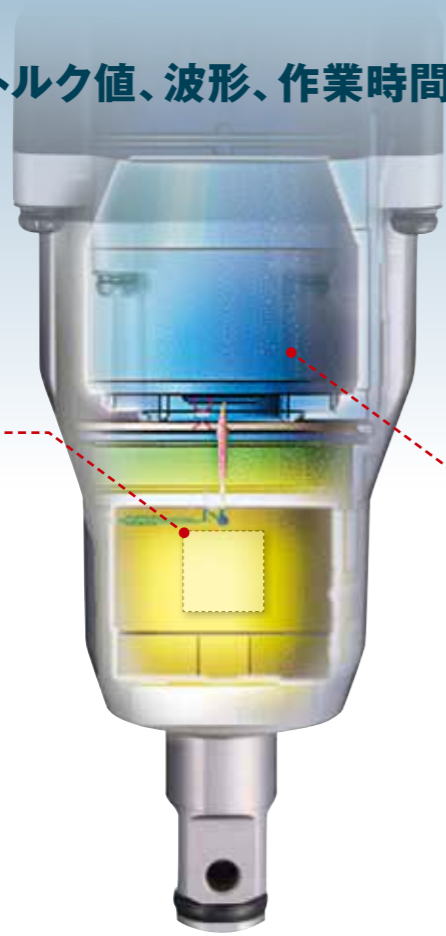

磁歪式センサー

締付トルクによるアンビル部のねじれを磁力に置き換え、その磁界の変異を測定することでトルク値を測るセンサーを搭載。非接触で測定でき、摩擦等の影響を受けにくい。

トルク精度±15%※1

※1 当社測定条件による目安値です。

当社独自の※2 ダブルハンマー機構で センシングに適した打撃を実現

主ハンマーと副ハンマーの連続した打撃でアンビルをねじる時間を引き延ばすことでインパクト工具でのトルクセンシングを実現。

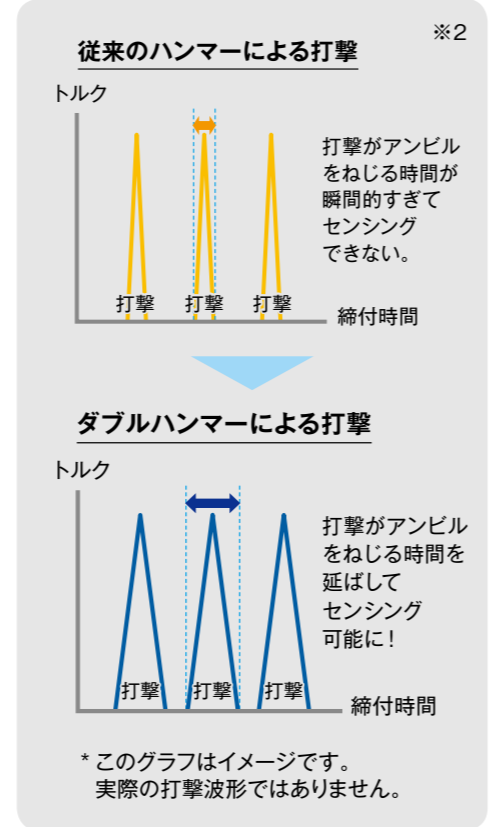

■締付けをデータ化し、記録を残せる!

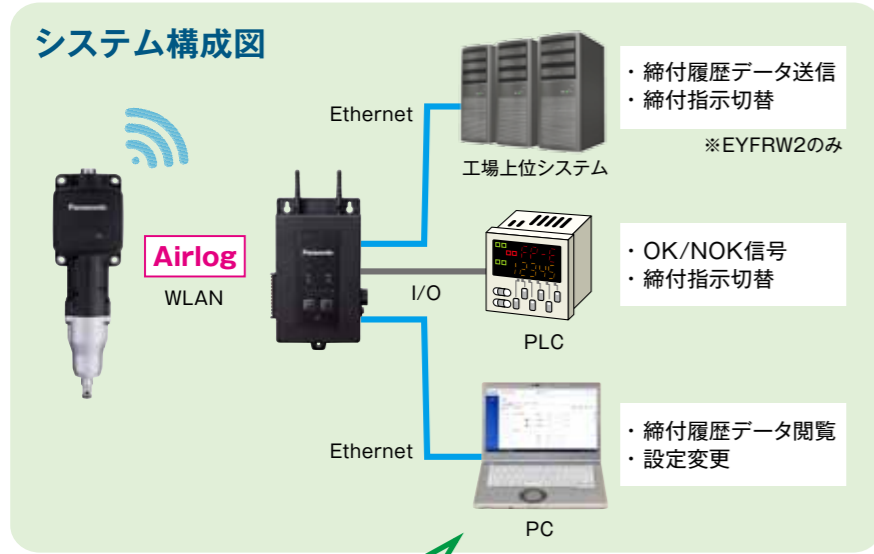

残せるデータは トルク値・締付角度・波形・作業時間

トルク値の他、角度や波形などの各種データ取得が可能。

角度…ボルトの着座前、着座後の回転角度を測定・管理。設定した上・下限角度との差分で締付良否を判定。

波形…縦軸にトルク、横軸に作業時間を設定した波形データも閲覧可能。正常・異常締付の見える化が可能に。



さまざまな作業アシスト機能を搭載

■ボルトかじり抑制機能

ボルトのネジ山を母材のネジ溝に合わせるため最初に任意で設定した回転回数で逆回転動作を実施。自動化の工程でも、ボルトかじりの発生を抑制。

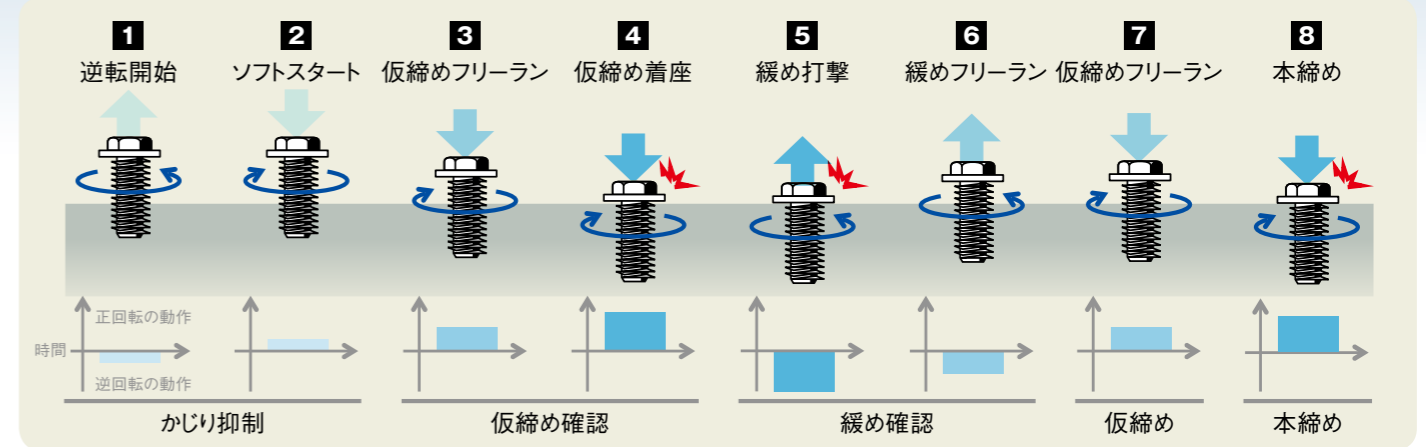
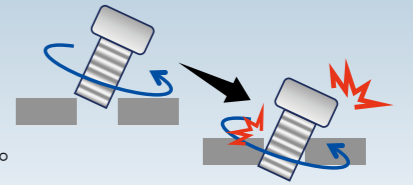

■バッチ管理

設定したトルク・本数を締付。

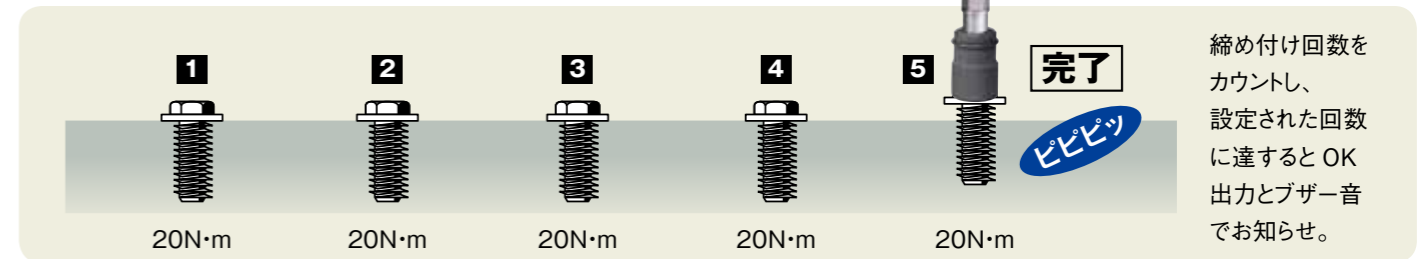

■ジョブ管理

1台の工具で異なる設定で締付を行いたい時。

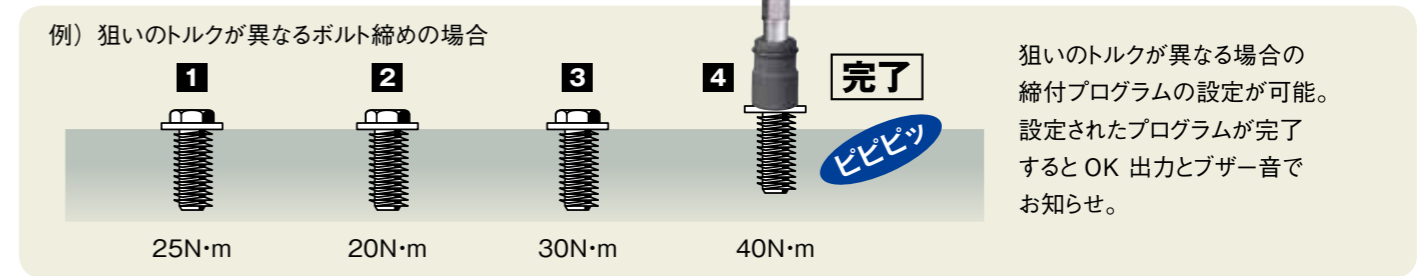

伸縮ソケットが伸び縮みすることで、スムーズにボルト入れが可能

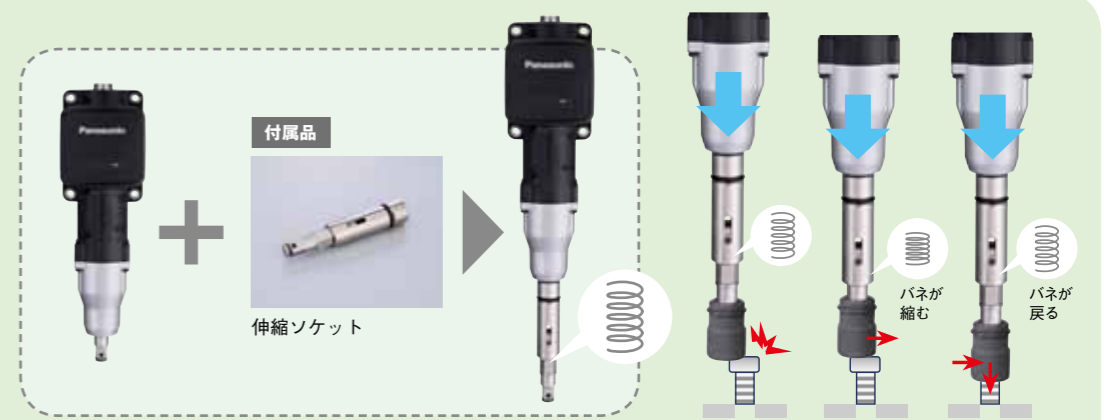

※実際の作業では、周囲条件(締付ボルト・部材・固定方法等)により、変化します。必ず事前に実作業でご確認ください。

トルク制御機能・トルク補正機能



ロボテックインパクト
EYFCA1WC060N



適用ビット・レンチ寸法	□12.7mm (ブレ防止ソケット対応)	
おすすめ作業	M8 (高力ボルト) M10 (普通ボルト)	
トルク制御機能作動範囲*1	約20~60N・m	
トルク精度*2	±15%	
設定可能回転数(単位:回転/分)	500~2,300	
打撃数(単位:回/分)	0~2,700	
質量*3	約1.65kg (本体のみ)	約1.95kg (伸縮ソケット込み)
本体寸法	全長	約306mm (本体のみ) 約408mm (伸縮ソケット込み)
	全高	約89mm
	全幅	約91mm
機能	トルク値測定	●
	角度(着座からの回転角度)測定	●
	波形(締付のトルクカーブ)測定	●
	無線通信機能	●
定格電圧	15V	
I/O電源電圧	24V	
対応ロボットの可搬重量	3kg~*4	
接続確認済みロボットメーカー(ご参考)	・ユニバーサルロボット様 ・ファナック株式会社様 ・株式会社安川電機様 ・JAKA Robotics様 ・NACHI様(株式会社不二越様)	
付属品	伸縮ソケット、信号線プラグ、電源線プラグ	

付属品



伸縮ソケット

対応無線システム

受信機
EYFRW2



詳しくは6ページをご参照下さい。

※1 本データは当社測定条件のもとで測定した参考値です。実際の作業では、周囲条件(締付ボルト・部材・固定方法等)により、変化します。実作業での事前確認をおすすめします。

※2 当社測定条件による目安値です。

※3 質量は0.05kgきざみで表示しています。

※4 M8高力ボルトまで、本体にブラケットなど接続用アダプタを装着した状態の場合

※付属していないもの(お客様でご準備いただくもの)

・ブラケット(ロボット接続用アダプタ) ・電源:DC電源 15V600W以上 ・電源コード:AWG14 長さ2~5m以内で使用 ・信号線

■本体外形寸法図

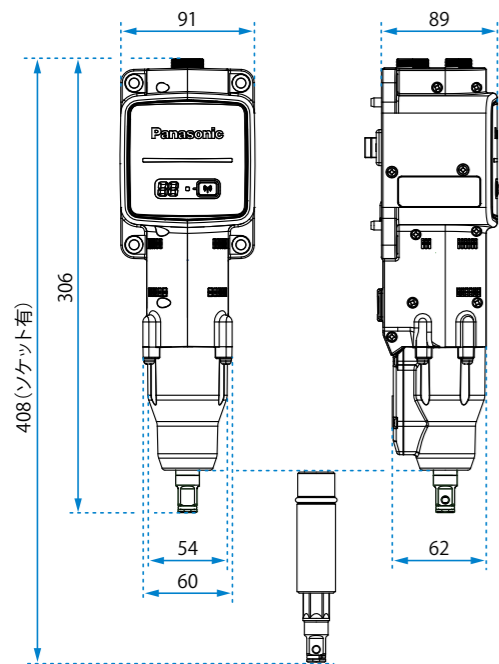

■固定ブラケット 取付部寸法図

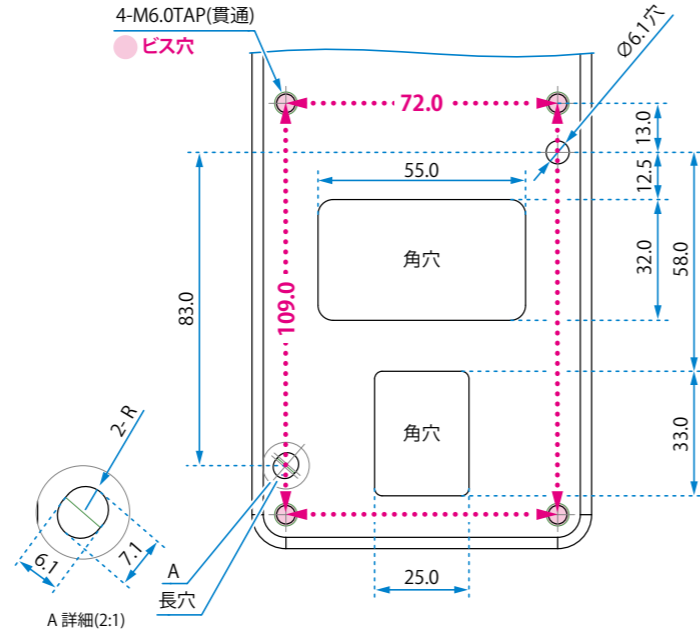

最大8台の工具とつながる! Airlog 搭載受信機登場!

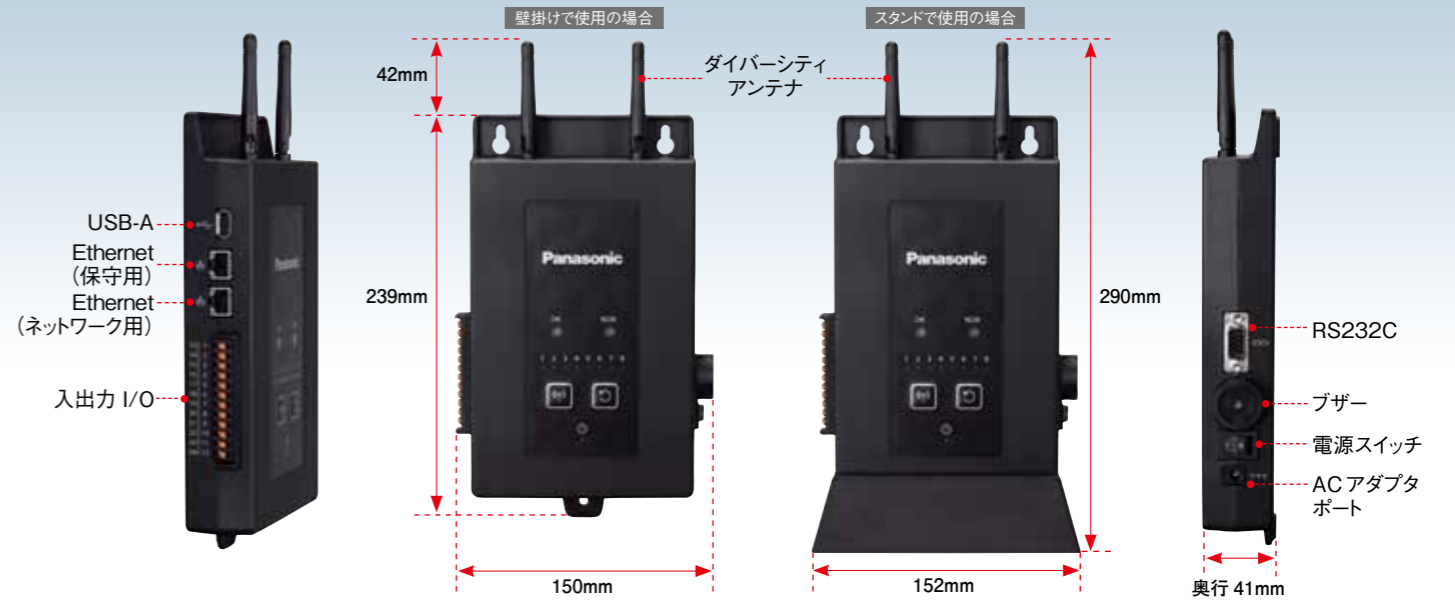

パナソニック独自技術で実現した

新・無線通信『Airlog』搭載

通信距離	約16m	約10m
	2.4GHz	5GHz
	準拠規格「IEEE802.11」	

● 2.4GHz/5GHz帯対応

混信を避けるため、使用環境に合わせて周波数を選択可能。自動で空きチャンネルを選択するオートチャンネル機能も。

● 安定した通信性能

受信機のダイバーシティアンテナと工具側送信モジュールの高効率アンテナ設計(平均利得-5dBi)により安定した通信性能を確保。様々な工具の使用角度や向きに対応。

● 万一の通信切断に強い

一時的な通信切断時にも締付履歴データを本体にバックアップ・再送信可能なため、実作業を継続可能です。

● セキュリティ通信

通信データはTLSにより暗号化して保護されます。

EYFRW2 高機能タイプ	
通信データ	●OK/NOK ●トルク値 ●角度 ●波形
電源	AC100V 50-60Hz
無線通信規格	無線 LAN (IEEE802.11a/b/g/n)
周波数帯域	2.412-2.472GHz / 5.180-5.240GHz
チャンネル数	2.4GHz帯: 1-13ch / 5GHz帯: 36,40,44,48ch
通信範囲	2.4GHz 使用時: 約16m / 5GHz 使用時: 約10m
登録可能工具数	最大8台
入出力端子(I/O)	入力8点 出力8点
消費電力	約30W
寸法	高さ: 約239mm×幅: 約150mm×奥行: 約41mm (アンテナ含む高さ: 約281mm)
質量	550g (本体のみ)
通信インターフェース	Ethernet×2、USB-A×1、RS232C×1
通信プロトコル	OpenProtocol
保存データ件数	締付履歴 約100,000件(波形データ含む)
付属品	据置用スタンド、ACアダプター

付属品



据置用スタンド
EYFRW1F7001



ACアダプター
EYFRW1K7651

最大8台の工具と同時通信

最大8台までの工具の締付作業をコントロールし、締付データを収集します。



アクセスポイント対応

汎用のアクセスポイント経由での通信対応! 受信機の設置場所に依存せず使用できます。

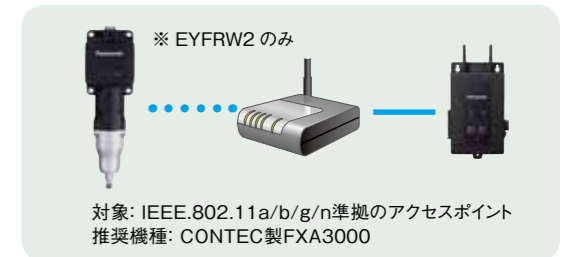

対象: IEEE.802.11a/b/g/n準拠のアクセスポイント
推奨機種: CONTEC製FXA3000

ソフト不要のWebブラウザ表示

設定や履歴データ閲覧がWebブラウザで可能! お使いのPCにソフトウェアのインストールが不要です。



動作環境

対応OS	Windows10以降(以下ブラウザをサポートしているOS)
Webブラウザ	Microsoft Edge バージョン102以降、 また Google Chrome バージョン102以降